

Produkthåndbok



RX6022sas

Synology

Kapittel

Kapittel 1: Før du starter	2
1.1 Innholdet i pakken	2
1.2 Synology RX6022sas – overblikk	3
1.3 LED-indikatortabell	4
1.4 Maskinvarespesifikasjon	6
1.5 Reservedeler	7
1.6 Valgfritt tilbehør	8
Kapittel 2: Installasjon av maskinvarekomponenter	9
2.1 Anbefalte verktøy	9
2.2 Forholdsregler	9
2.3 Sikkerhetsinstruksjoner	11
2.4 Installere lagringsdisker	12
2.5 Installere og fjerne skinner	16
2.6 Koble til Synology NAS	29
Kapittel 3: Systemvedlikehold	39
3.1 Erstatt en defekt vifte	39
3.2 Erstatte strømforsyningsenhet (PSU)	41
Kapittel 4: Feilsøking	43
4.1 Sjekkliste for feilsøking	43
4.2 Rette opp i vanlige problemer	44
4.3 Før du kontakter Synologys tekniske støtte	45
4.4 Kontakte Synologys tekniske støtte	46
4.5 Få informasjon, hjelp og service	46

Kapittel 1: Før du starter

Takk for at du har kjøpt dette Synology-produktet! Før du setter opp den nye utvidelsesenheten din, må du sjekke innholdet i pakken for å kontrollere at du har mottatt alle delene nedenfor. I tillegg må du sørge for å lese sikkerhetsanvisningene nøye for å unngå skader på deg selv og utvidelsesenheten.

Merknader:

- Alle bilder nedenfor er kun til referanse og kan avvike fra det faktiske produktet.

1.1 Innholdet i pakken

Kontakt forhandleren din hvis pakken mangler noe følgende innhold:

Hovedenhet x 1

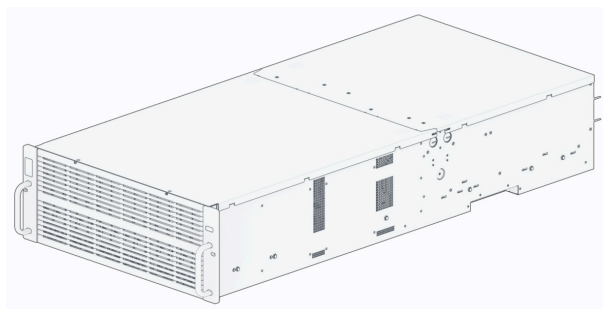

Strømkabel x 2

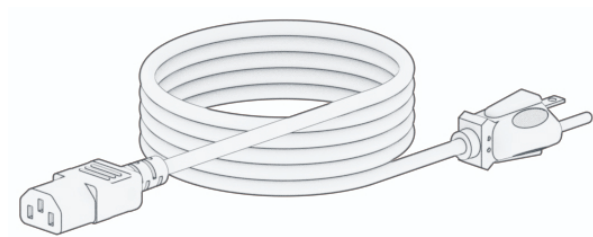

Utvidelseskabel x 2

RKS-03 (skinnesett) x 1

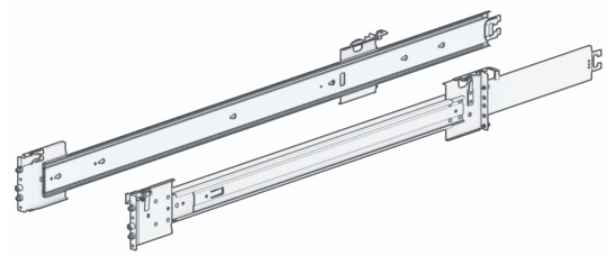

1.2 Synology RX6022sas – overblikk

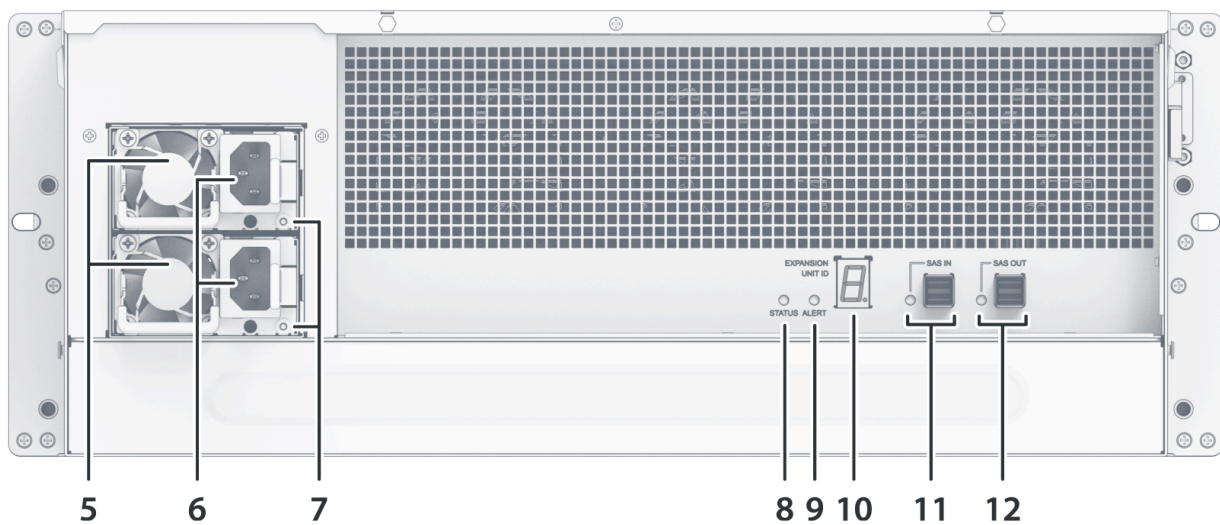
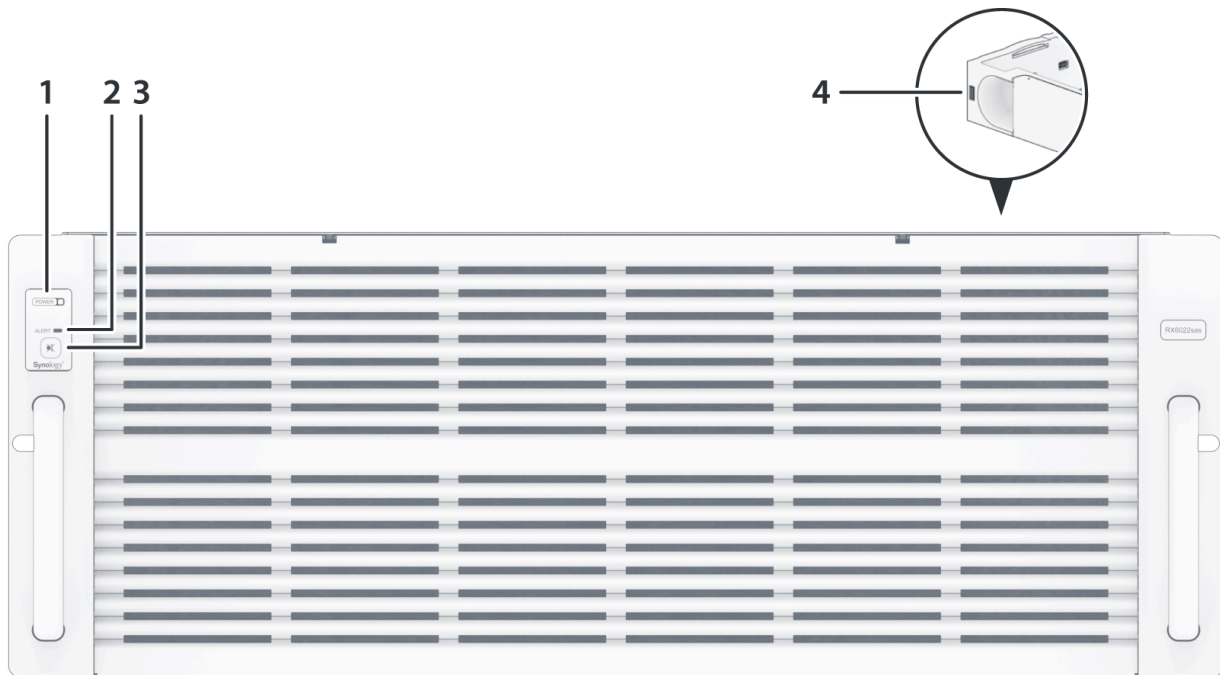

Nr.	Navn	Beskrivelse
1	POWER-indikator	Viser strømstatusen. ¹

2	ALERT-indikator	Viser advarsler vedrørende vifte eller temperatur. For mer informasjon, kan du se « LED-indikatortabell ».
3	Lydsignal av-knapp	Trykk for å deaktivere lydsignalet som avgis når det oppstår en feil.
4	Diskstatusindikator	Viser statusen til disken. For mer informasjon, kan du se « LED-indikatortabell ».
5	PSU-vifte	Fjerner overskuddsvarme og kjøler ned PSU.
6	Strømport	Koble til strømledningen her.
7	PSU-indikator	Viser statusen til strømforsyningsenheten (PSU). For mer informasjon, kan du se « LED-indikatortabell ».
8	STATUS-indikator	Viser statusen til systemet. For mer informasjon, kan du se « LED-indikatortabell ».
9	ALERT-indikator	Viser advarsler vedrørende vifte eller temperatur. For mer informasjon, kan du se « LED-indikatortabell ».
10	ID-indikator for utvidelsesenhet	Indikerer ID-nummeret til utvidelsesenheten.
11	SAS IN-port og -indikator	Kobles til SAS OUT-porten på en Synology NAS eller en annen utvidelsesenhet. For mer informasjon kan du se « Koble sammen med Synology NAS ».
12	SAS OUT-port og -indikator	Kobles til SAS IN-porten på en annen utvidelsesenhet. For mer informasjon kan du se « Koble sammen med Synology NAS ».

Merknader:

1. RX6022sas slås på automatisk når strømledningen kobles til en strømkilde. For mer informasjon kan du se «[Koble sammen med Synology NAS](#)».
2. Hvis du vil ha mer informasjon om Synology-utvidelsesenheten som støttes av Synology NAS, kan du gå til [Synologys offisielle nettsted](#).

1.3 LED-indikatortabell

LED-indikator	Farge	Status	Beskrivelse
---------------	-------	--------	-------------

POWER	Blå	Statisk	Slått på
	Av		Slått av
Statusindikator for disk (på skuff)	Blå	Statisk	Disk klar og inaktiv
		Blinkende	Åpner disk
	Rød	Statisk	Diskfeil/Port deaktivert ¹
	Av		Ingen intern disk
ALERT	Oransje	Blinkende	Systemfeil ²
	Av		Systemet er normalt
PSU-indikator	Grønn	Statisk	Strømforsyningsenhet normal
		Blinkende	Ventemodus / AC tilgjengelig
	Oransje	Statisk	Strømforsyningsenhet svikter / Ingen AC-strøm
	Av		Strømforsyningsenhet av
Status bak	Grønn	Blinkende	Slått på
	Av		Slått av
Varsel bak	Oransje	Blinkende	Systemfeil ²
	Av		Systemet er normalt
SAS IN/OUT	Grønn	Statisk	Synology NAS- / utvidelsesenhet tilkoblet
	Av		Synology NAS- / utvidelsesenhet frakoblet

Merknader:

1. Prøv å starte Synology NAS-enheten på nytt eller sett inn diskene på nytt, og kjør deretter HDD/SSD-fabrikantens diagnoseverktøy for å kontrollere tilstanden til diskene. Hvis du kan logge på DSM, kjører du den innebygde S.M.A.R.T.-testen for å skanne diskene. Hvis problemet fortsatt ikke er løst, kontakter du Synologys tekniske støtte for hjelp.
2. Hvis **ALERT LED** blinker oransje kontinuerlig, indikerer dette at det har oppstått en systemfeil som viftefeil, overopphetet system eller degradert volum. Logg inn på DSM for mer informasjon.

1.4 Maskinvarespesifikasjon

Element	RX6022sas
Kompatibel disktype	3,5"/2,5" SAS/SATA x 60
Ekstern port	<ul style="list-style-type: none">• SAS IN x 1• SAS OUT x 1
Størrelse (H x B x D) (mm)	<ul style="list-style-type: none">• 176 × 438 × 985• 176 × 482 × 1020 (med serverører)
Vekt (kg)	33,9
Instanssertifisering	<ul style="list-style-type: none">• FCC-klasse A • CE-klasse A • UKCA • BSMI-klasse A• EAC • VCCI • RCM • KC • UL • RoHS-kompatibel
Miljøkrav	<ul style="list-style-type: none">• Linjespenning: 200 V til 240 V AC• Frekvens: 50/60 Hz• Driftstemperatur: 32 °F til 95 °F (0 °C til 35 °C)• Lagringstemperatur: -5 °F til 140 °F (-20 °C til 60 °C)• Relativ fuktighet: 5 % til 95 % RF

Merknader:

1. Modellspefisikasjonene kan endres uten forhåndsvarsel. Se Synologys nettsted for den siste informasjonen.

1.5 Reservedeler

Gå til Reservedeler hvis du trenger å bytte ut systemvifter, diskskuffer eller strømforsyningsenheter.

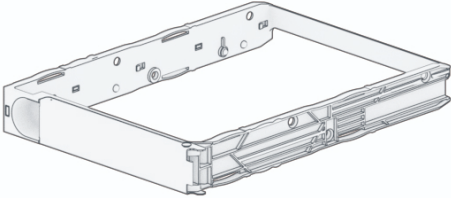
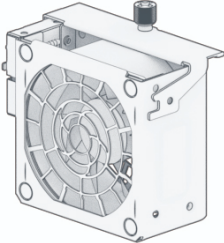
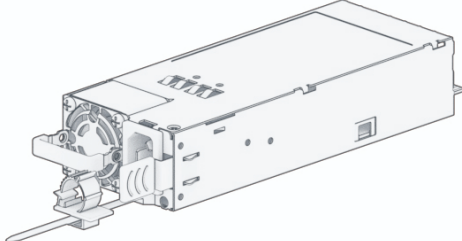
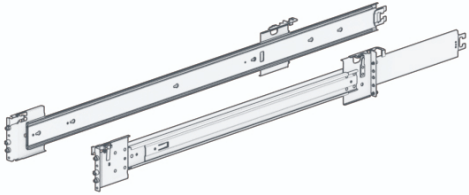
Modellnavn	Bilde	Beskrivelse
Diskskuff (type R9)		3,5" diskskuff
2,5" diskskuff (R5)		2,5" diskskuff
VIFTE 80*38_1		Systemvifte 80 * 80 * 38 mm
PSU 1200W-RP Module_1		Overflødig PSU-modul 1200W
RKS-03 ¹		Glideskinner
Kabel MiniSASHD_EXT_1 × 1		Ekstern MiniSAS HD-kabel 100 cm

Kabel MiniSASHD_EXT_2
x 1



Ekstern MiniSAS HD-kabel
200 cm

Merknader:

1. [Se hurtiginstallasjonsveiledningen](#) for detaljert informasjon, og installer skinnersettet forsiktig.

1.6 Valgfritt tilbehør

Med Synology-tilbehør kan du tilpasse utvidelsesenheten din til ulike bedriftsmiljøer uten å bekymre deg for kompatibilitet og stabilitet. Se listen over kompatible Synology-produkter for mer informasjon.

Kapittel 2: Installasjon av maskinvarekomponenter

2.1 Anbefalte verktøy

Denne delen viser en liste over de obligatoriske og valgfrie verktøyene som brukes under installasjonen.

1. Phillips #2-skrutrekker (stjerneskrutrekker)
2. Minst én 3,5-tommers SAS-disk (Se her for å få informasjon om kompatible modeller)

Obs!

- Hvis du installerer en disk som inneholder data, vil systemet formatere disken og slette alle eksisterende data. Sikkerhetskopier eventuell viktig data før installasjon.

Merknader:

1. Hvis en automatisk skrutrekker brukes, må dreiemomentet settes til 4,0 (+/-0,3) kgf-cm.

2.2 Forholdsregler

Før du installerer eller fjerner komponenter i utvidelsesenheten, må du lese gjennom all sikkerhetsinformasjon.

Obs!

1. Hvis det ligger glemte eller løse skruer inni utvidelsesenheten, kan de gjøre stor skade på komponentene. Unngå å miste metallgjenstander inn i utvidelsesenheten, for eksempel binderser og hårnåler.
2. Ikke trekk en kabel etter kontakten eller skyv-/trekkfliken når du kobler fra. Enkelte kabler har kontakter med låsefliker eller tomme skruer som må løsnes før kablet kobles fra. Når du kobler fra en kabel, må du holde den jevnt parallelt for å unngå at koblingsstiftene bøyes. Når du kobler til en kabel, må du sørge for at portene og kontaktene er riktig justert og tilpasset.
3. Hvis du må flytte utvidelsesenheten, må du få noen til å hjelpe deg. Ikke forsøk å løfte enheten alene for å unngå personskade.
4. Sørg for at utvidelsesenheten fungerer riktig før du installerer valgfrie maskinvarekomponenter. Hvis utvidelsesenheten ikke fungerer riktig, kan du se kapitlet «[Feilsøking](#)» for å utføre grunnleggende feilsøking. Hvis problemet ikke kan løses, kan du se delen «[Få informasjon, hjelp og service](#)» for mer informasjon.
5. Håndter alltid systemkomponenter forsiktig (for eksempel PCIe-kort, minnemoduler og kretskort) ved å holde i kantene eller rammen. Ikke berør loddeskjøter, stifter eller eksponerte kretskortdeler.
6. Ikke plasser deler eller andre komponenter (for eksempel PCIe-kort, minnemoduler og kretskort) på toppen av utvidelsesenheten eller andre metallflater.
7. Bare bestemte utvidelsesenheter støtter såkalt «hot-swapping» av komponenter, og de er designet til å fungere trygt mens de er slått på.

Før du jobber inne i utvidelsesenheten

1. Slå av utvidelsesenheten, inkludert alt ekstrautstyr.
2. Koble utvidelsesenheten fra stikkontakten, og koble fra ekstrautstyret.

Etter å ha jobbet inne i utvidelsesenheten

1. Koble til ekstrautstyret igjen, og koble utvidelsesenheten til en stikkontakt.
2. Slå på ekstrautstyret, og slå deretter på utvidelsesenheten.

Hindre elektrostatisk utladning

Elektrostatisk utladning fra en finger eller andre ledere kan føre til at systemet stopper, at du mister data, eller at kretskort eller andre komponenter som er følsomme for statisk utladning, blir skadet. Denne typen skade kan også redusere levetiden til utvidelsesenheten.

Hindre eksponering for statisk elektrisitet ved å gjøre følgende:

1. Unngå håndkontakt ved å transportere og oppbevare maskinvarekomponenter i forskriftsmessige containere.
2. Beholde elektrostatisk følsomme maskinvarekomponenter i containerne til de ankommer arbeidsstasjoner uten statisk elektrisitet.
3. Plassere maskinvarekomponenter på en jordet overflate, eller berøre dem før de tas ut av containerne.
4. Unngå berøring av skjøter, stifter, ledninger eller kretskortdeler.
5. Vær alltid forskriftsmessig jordet når du berører en statisk følsom maskinvarekomponent eller montasje.
6. Når du håndterer en maskinvarekomponent, må du holde den forsiktig i kantene eller rammen.
7. Bruk en armlenke med elektrostatisk utladning eller andre jordede løsninger. Utvidelsesenheten må plasseres på en antistatisk matte (ESD-matte).
8. Utvidelsesenheten vil levere standby-strøm når enheten er koblet til vekselstrøm, selv om den er slått av. Skade kan påføres utvidelsesenheten hvis en leder tilfeldigvis berøres og deler i den forbindelsen kortsluttes. Før du fjerner det bakre dekselet, må du sjekke at strømforsyningen er koblet fra.

2.3 Sikkerhetsinstruksjoner



- Hold produktet borte fra direkte sollys og kjemikalier. Sørg for at miljøet er stabilt uten plutselige endringer i temperatur og luftfuktighet.



- Plasser alltid enheten med riktig side opp.



- Hold enheten unna væsker.



- Før du rengjør enheten, må du koble fra strømkabelen/strømkablene. Bruk en fuktig klut til å tørke av overflaten. Ikke bruk kjemiske eller aerosolbaserte rengjøringsmidler.



- Unngå å plassere enheten på vogner og andre ustabile underlag som kan føre til at den velter.



- Strømkabelen/strømkablene må kobles til riktig nettspenning. Kontroller at AC-spenningen er korrekt og stabil.



- Advarsel, fare for elektrisk støt. For å fjerne all elektrisk strøm fra enheten må du sørge for at alle strømkabler kobles fra strømkilden.



- Fare for eksplosjon dersom batteriet skiftes ut med feil type. Kasser brukte batterier etter miljøforskriftene.



- Strømkabelen/strømkablene må kobles til en jordet stikkontakt.



- Ikke stå nær viftene når den kjører.



- Dette produktet må monteres av kvalifisert personell på et område med begrenset tilgang (for eksempel egne utstyrsrom, serviceskap osv.).

Retningslinjer for systempålitelighet

For å garantere tilstrekkelig systemkjøling og -pålitelighet må du følge retningslinjene for systempålitelighet nedenfor.

1. La det være tilstrekkelig plass rundt utvidelsesenheten slik at kjølesystemet fungerer uten problemer. Ha omtrent 50 mm med klaring rundt for- og baksiden av utvidelsesenheten. Ikke sett gjenstander foran viftene.
2. For optimal kjøling og luftstrøm må du sette på utvidelsesenheten før du slår enheten på. Bruk av utvidelsesenheten uten deksel kan føre til skade på utvidelsesenhetens komponenter.
3. Hvis utvidelsesenheten har luftkanaler eller -skjermer, må du ikke fjerne dem mens utvidelsesenheten er i bruk. Bruk av utvidelsesenheten uten luftkanalene eller -skjermene kan føre til at systemet overopphetes.
4. Åpning eller fjerning av toppdekselet til utvidelsesenheten mens systemet er slått på, kan føre til fare for elektrisk støt.
5. Hvis du må slå på utvidelsesenheten uten toppdekselet, må du sørge for at ingen er i nærheten, og at ingen verktøy eller andre gjenstander har blitt glemt inne i enheten. Ikke bruk systemet uten dekselet til utvidelsesenheten i mer enn fem minutter.
6. Når du erstatter en disk mens systemet er i bruk, («hot-swapping»), må du sette inn den nye disken så raskt som mulig.
7. Sikkerhetskopier alle viktige data før du gjør endringer på diskene.

2.4 Installere lagringsdisker

1. Åpne det fremre toppdekselet.
 - a. Trykk på de små knappene på begge sidene av RX6022sas.

b. Skyv opp det fremre toppdekslet, løft det opp og legg det til side.

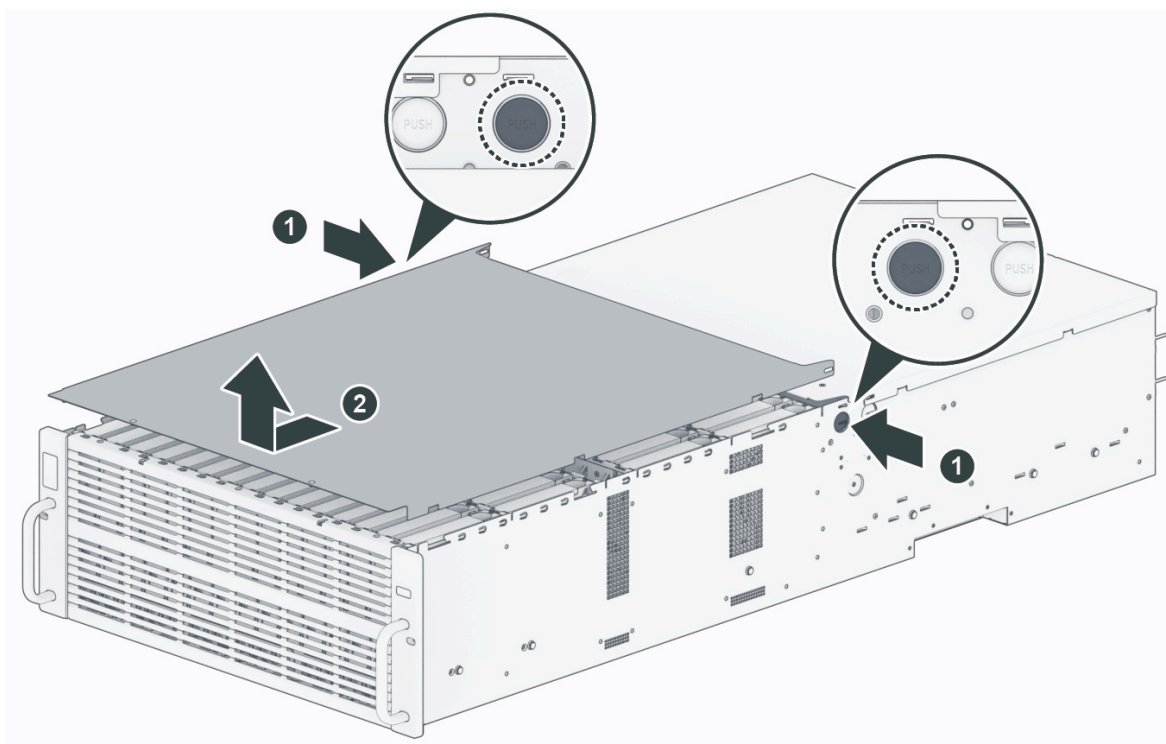

2. Trekk diskskuffen ut etter håndtaket som vist nedenfor.

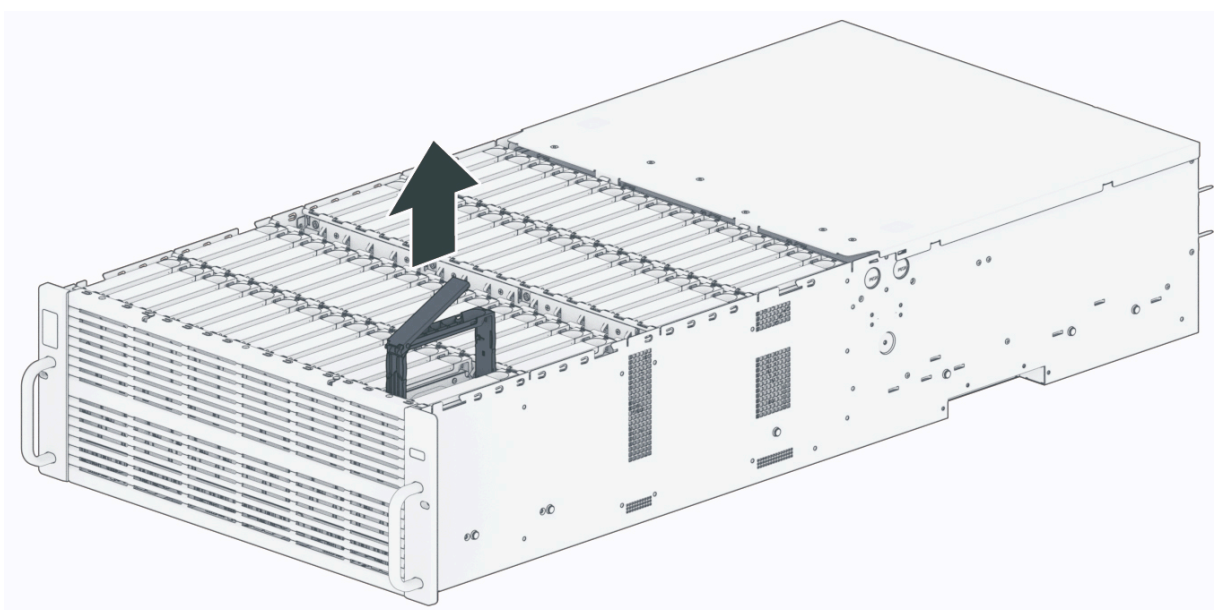

3. Plasser diskene i diskskuffene.

- For 2,5-tommers disk: Plasser disken i diskskuffen (R5, selges separat). Stram til skruene på de fire stedene som er indikert nedenfor, for å feste disken på plass.

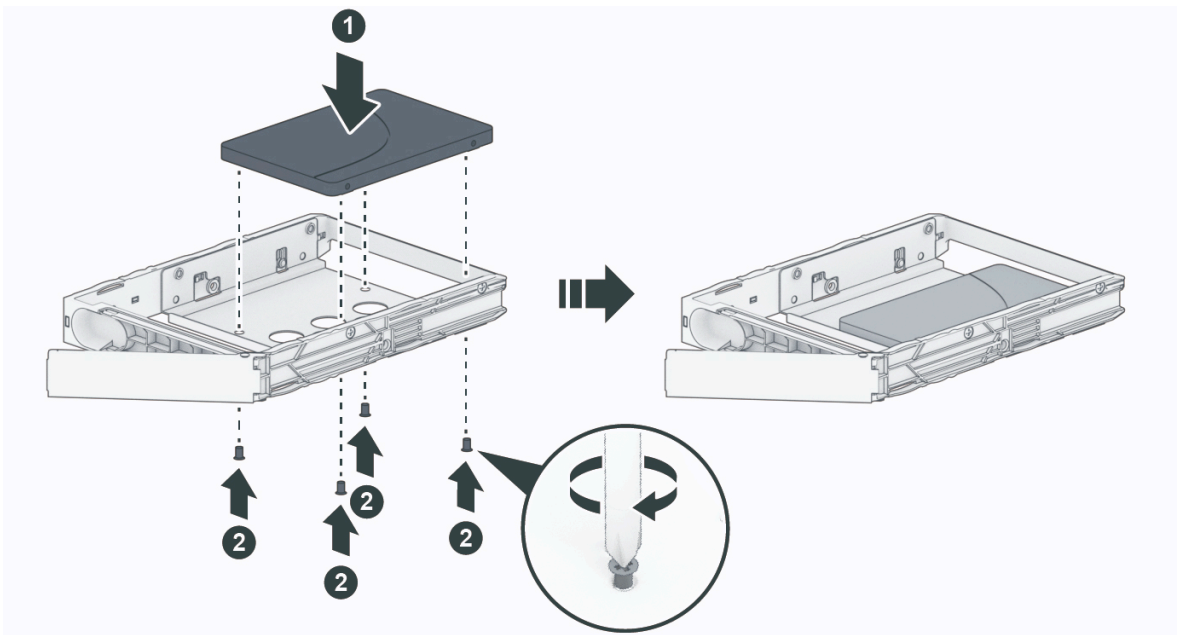

- For 3,5-tommers disk: Plasser disken i diskskuffen.

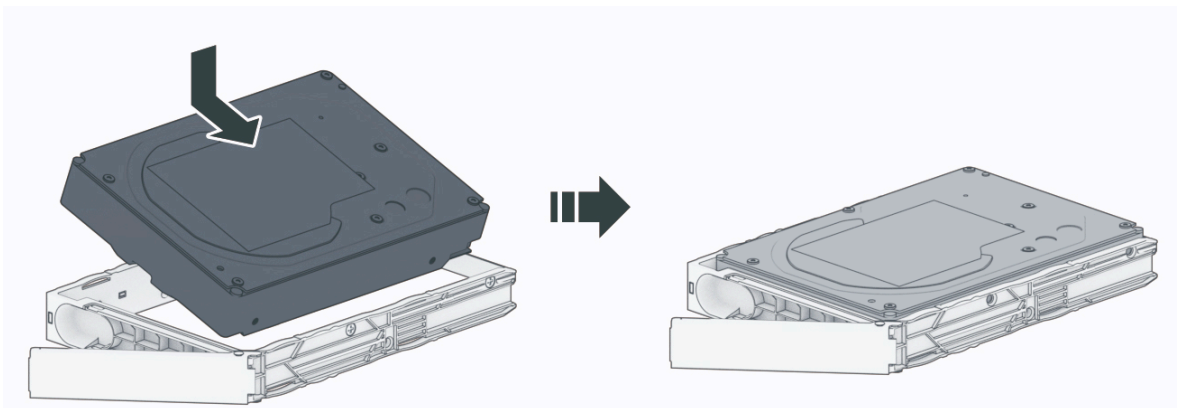

4. Sett den lastede diskskuffen inn i den tomme diskluken.

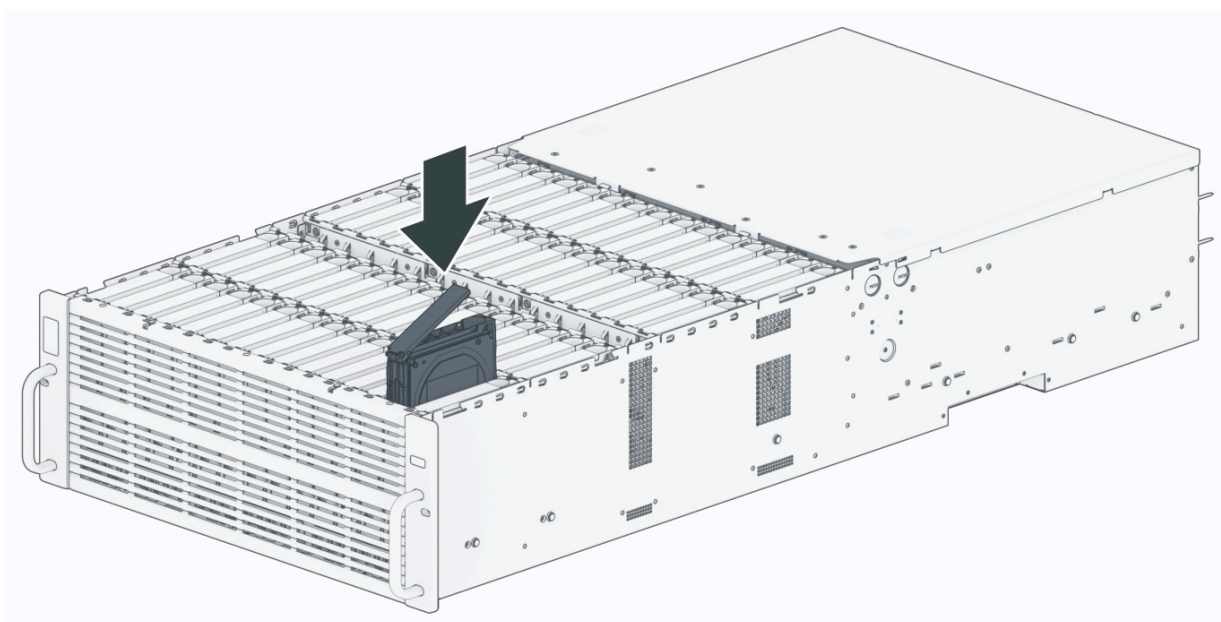

Merknader:

- Påse at diskskuffen er satt helt inn. Hvis ikke vil disken kanskje ikke fungere som den skal.

5. Dytt håndtaket innover for å feste diskskuffen.

6. Gjenta trinnene ovenfor for å installere alle andre diskere du har gjort klare.

7. Disker blir nummerert som vist nedenfor.

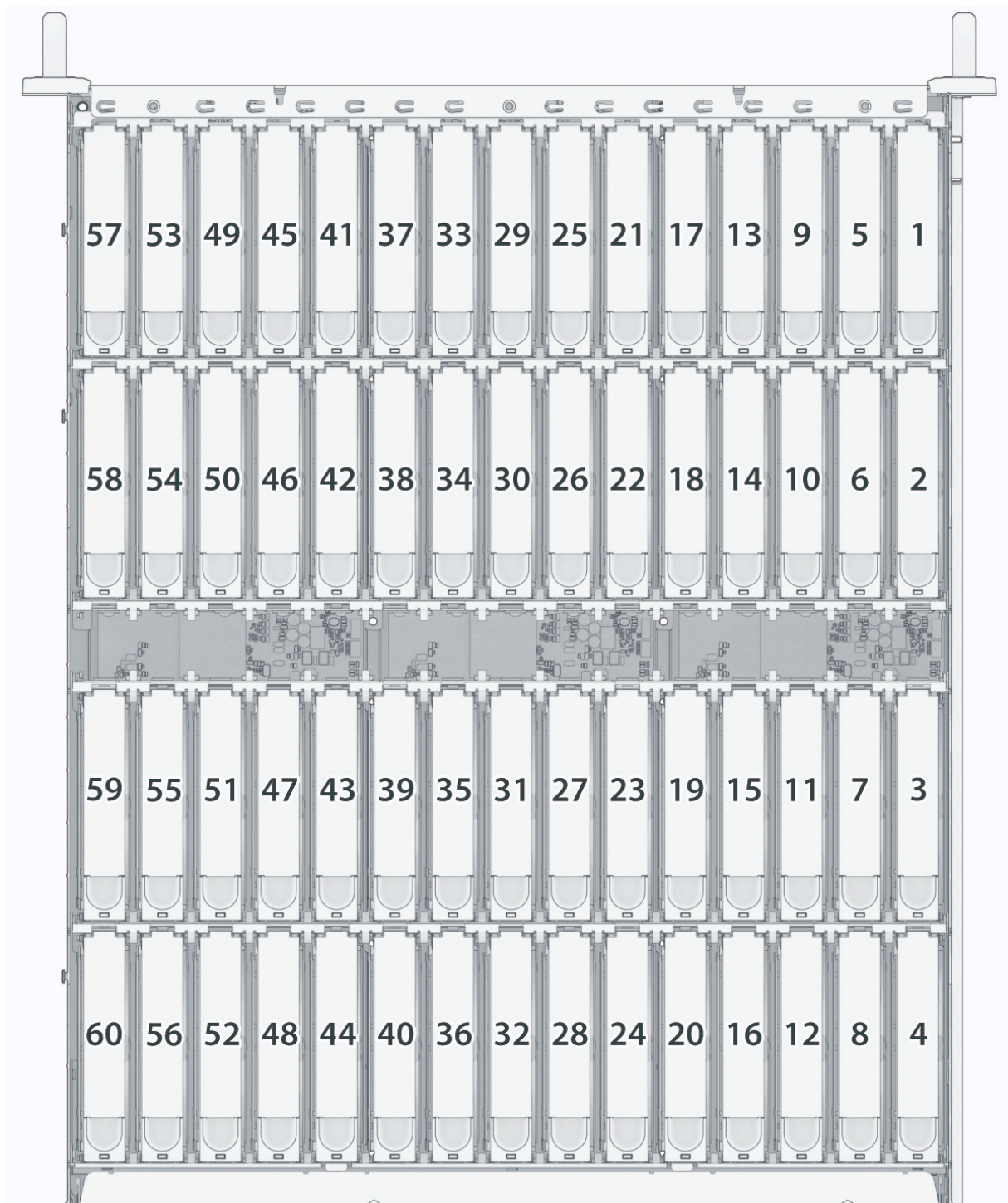

2.5 Installere og fjerne skinnersett

Her bruker vi RKS-03 som eksempel for å vise hvordan du installerer eller fjerner skinnersettene. Hvis du vil ha mer informasjon om installasjon av skinnersettet, kan du se installasjonsveiledningen som følger med skinnersettet.

Package Content



4U screw x 3
(M5*20Lmm, PH2)



Cage nut x 3
(M5)



Rail screw washer x 4
(M5)



Rail screw x4
(M5*10Lmm, PH2)



Inner rail screw x6
(M4*4Lmm, PH2)

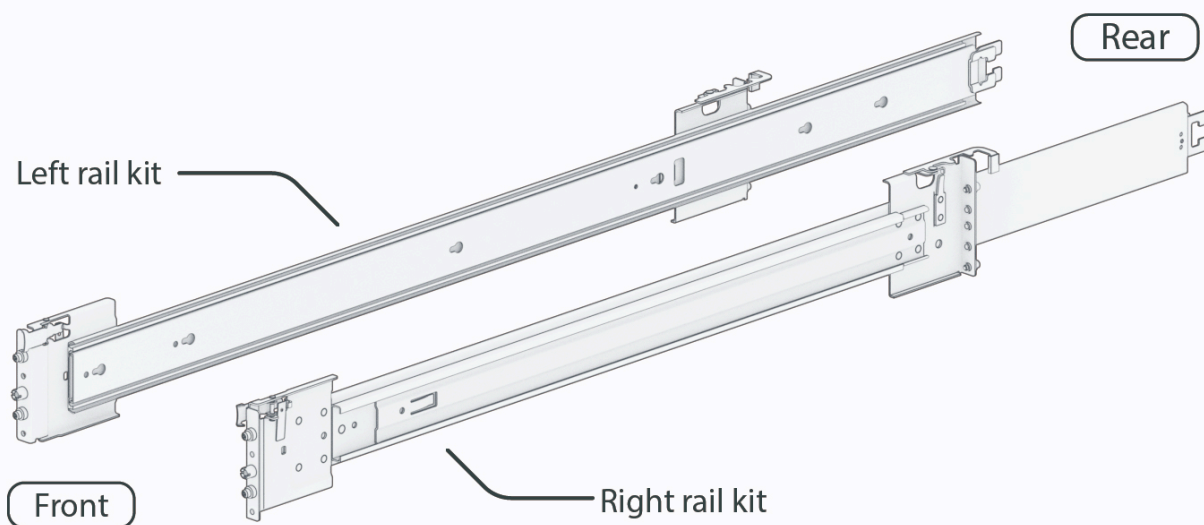

Slik installerer du skinnersettet

1. Slik installerer du skinnersettet på stativet:

a. Fest bakenden av skinnermonteringen til stativet.

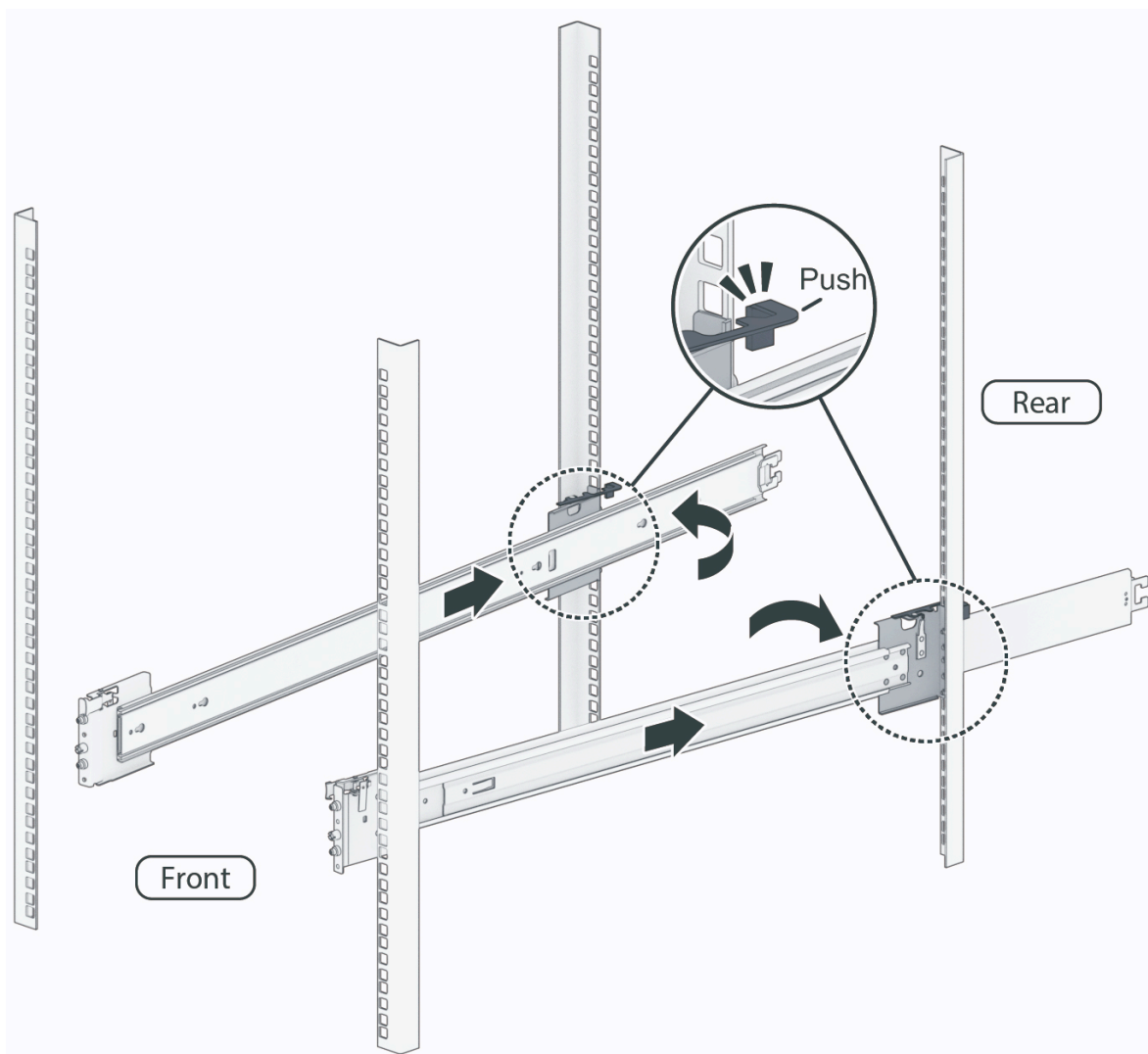

b. Skyv den fremre sperreren utover og sett brakettene inn i stativhullene.

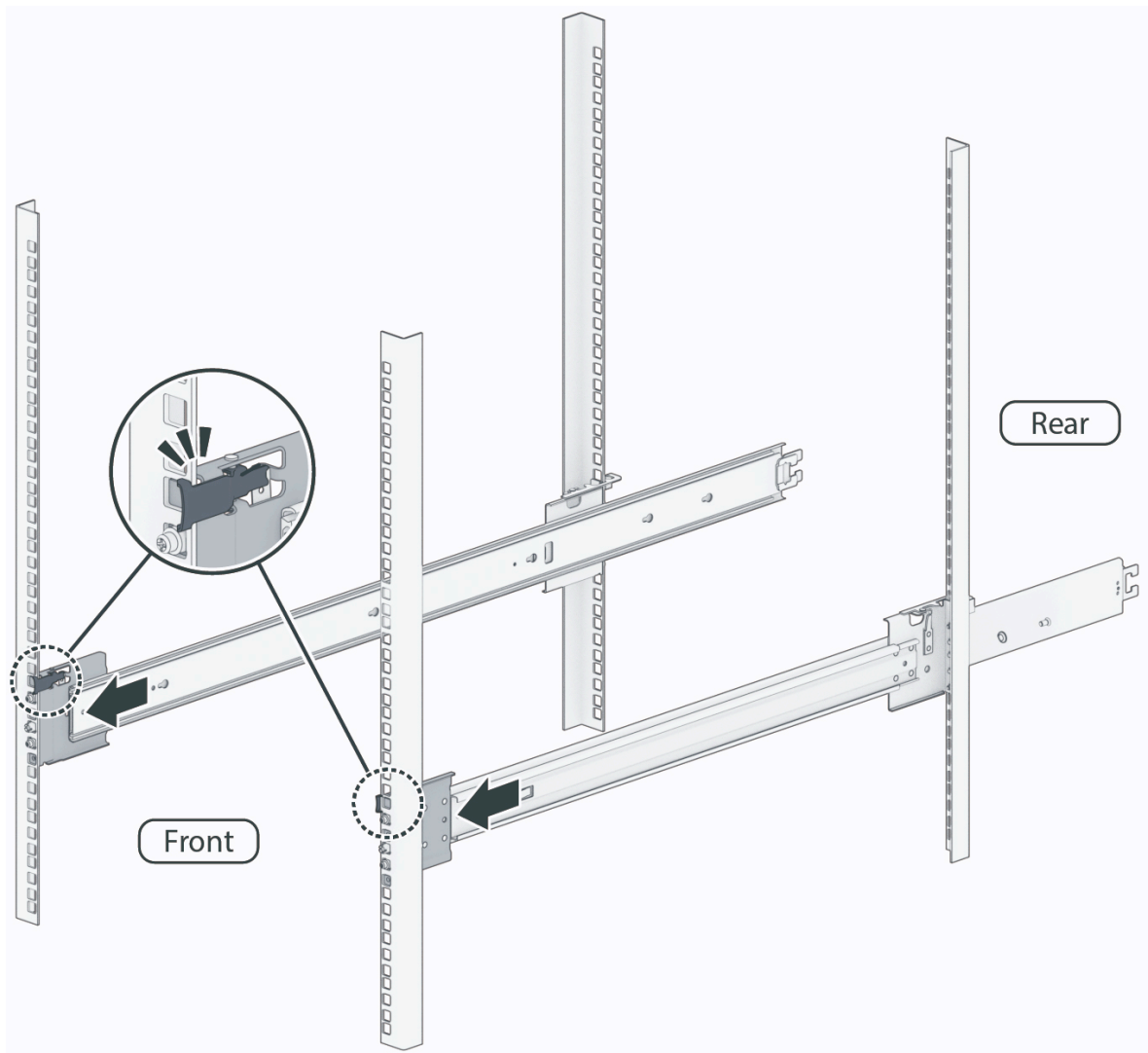

c. Sikre skinnerne og installer burmutre som vist på bildet.

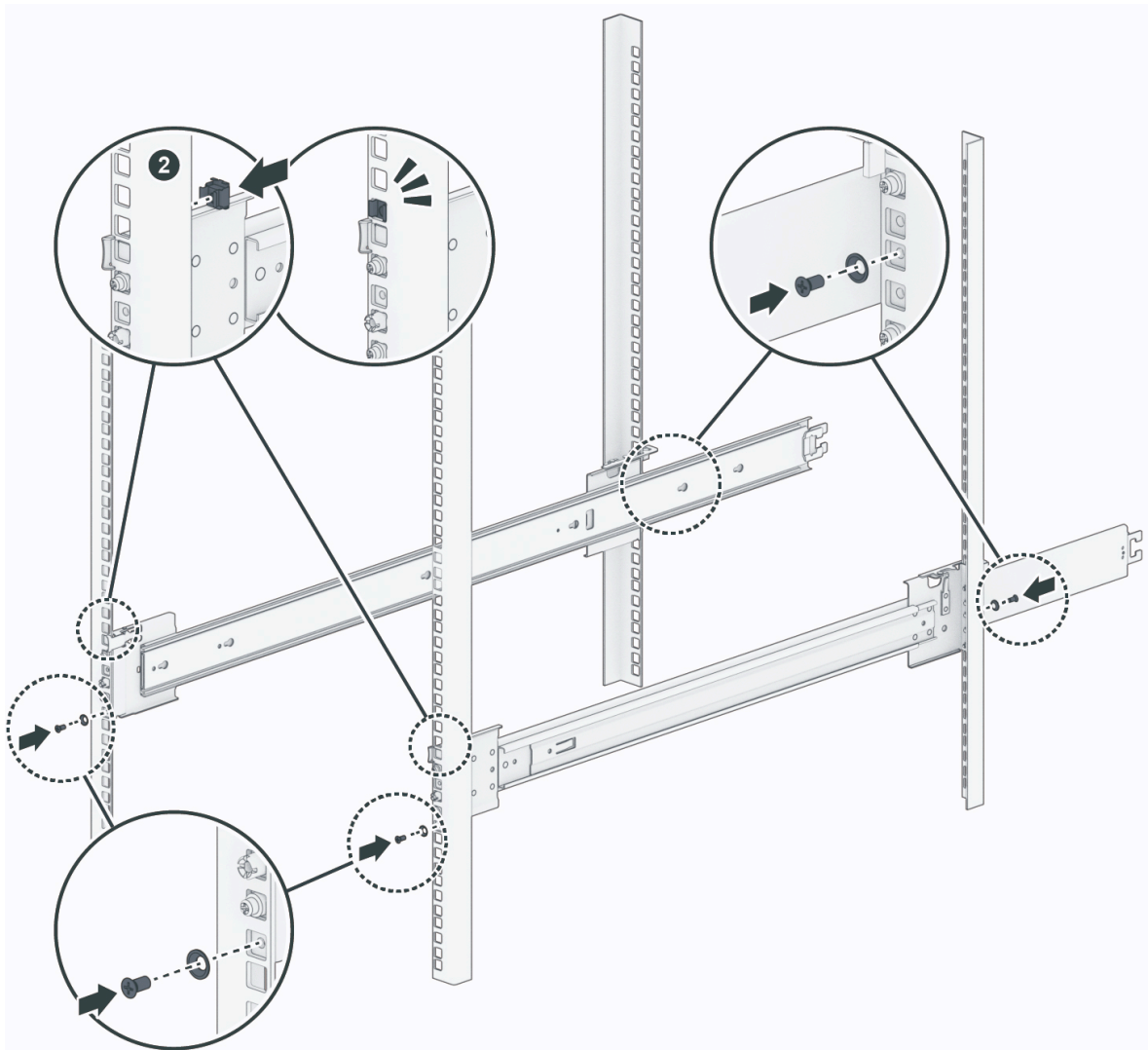

2. Trekke ut den innvendige skinnen:

- a. Trekk ut den innvendige skinnen til du hører et klikk.
- b. Trekk i og hold den bakre låsen på den innvendige skinnen som vist på bildet, og fortsett å dra den innvendige skinnen bort fra monteringen.

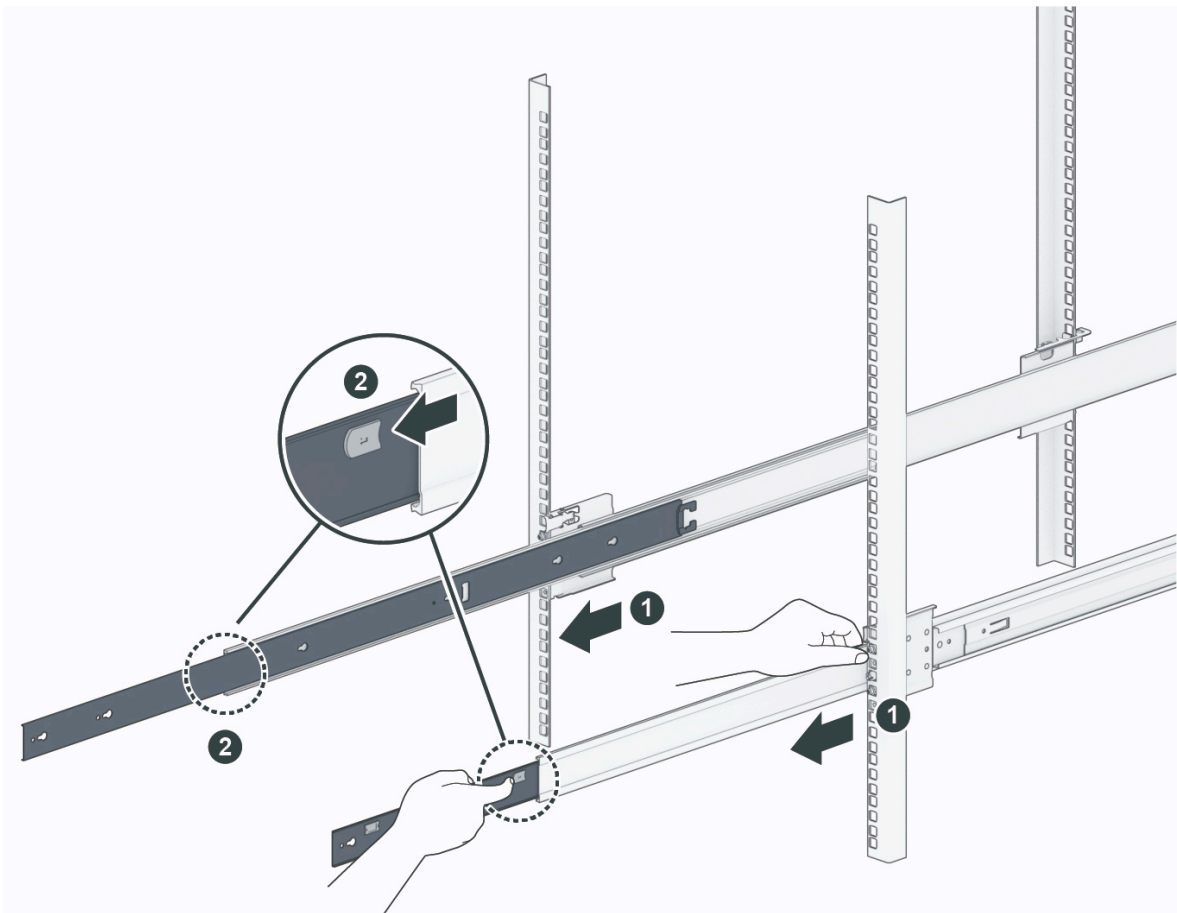

3. Fest skinnersettet til utvidelsesenheten:

- a. Rett inn festehullene på den innvendige skinnen med siden av chassiset og skyv bakover for å feste den innvendige skinnen.
- b. Fest skinnerkruene som vist på bildet.

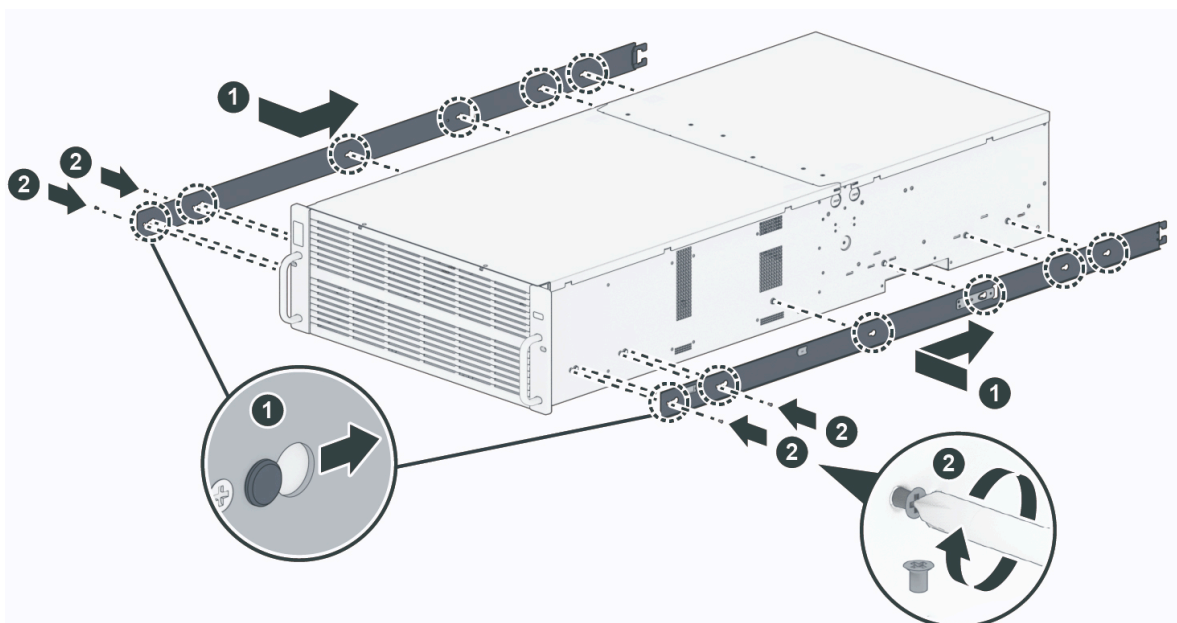

4. Få hjelp av en annen person til nøyaktig å rette den innvendige skinnen inn mot den utvendige skinnemonteringen, og skyv kabinettet mot stativet.

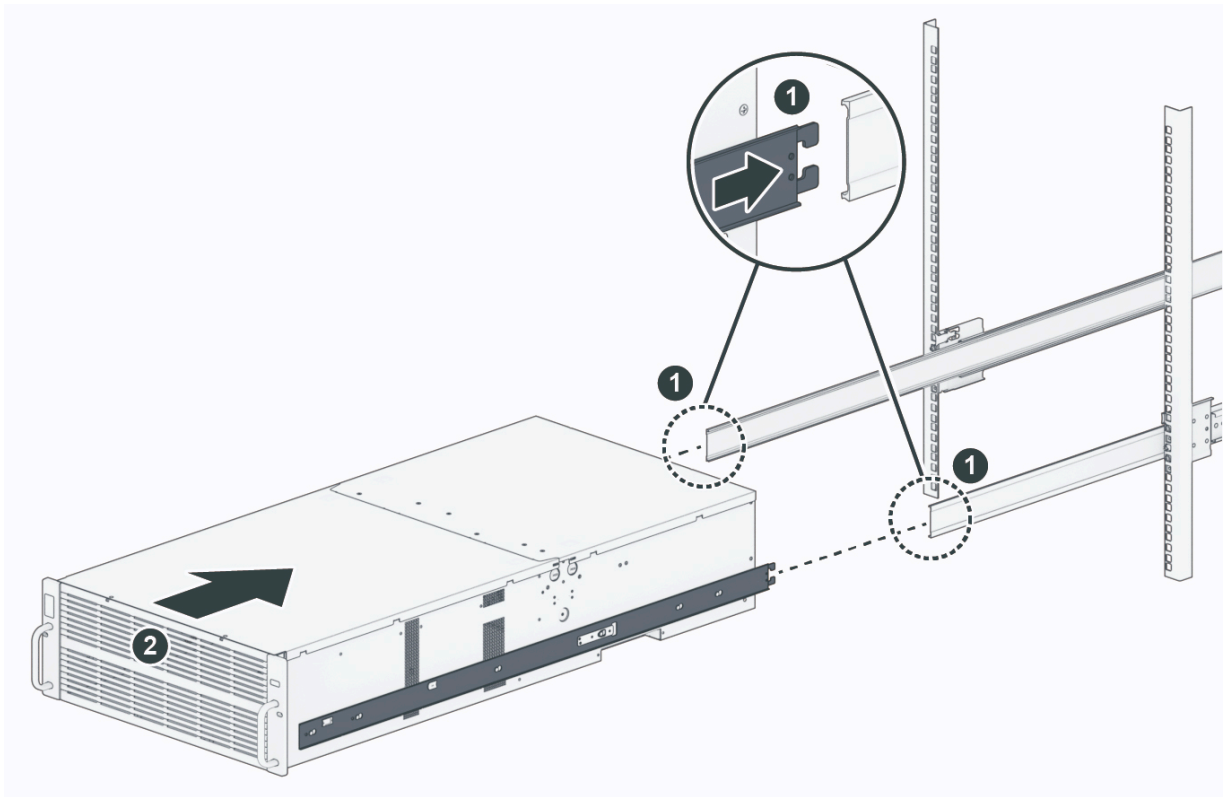

5. Trekk i den fremre låsen på den innvendige skinnen som vist på bildet for å låse opp den innvendige skinnen, og fortsett med å skyve kabinettet mot stativet.

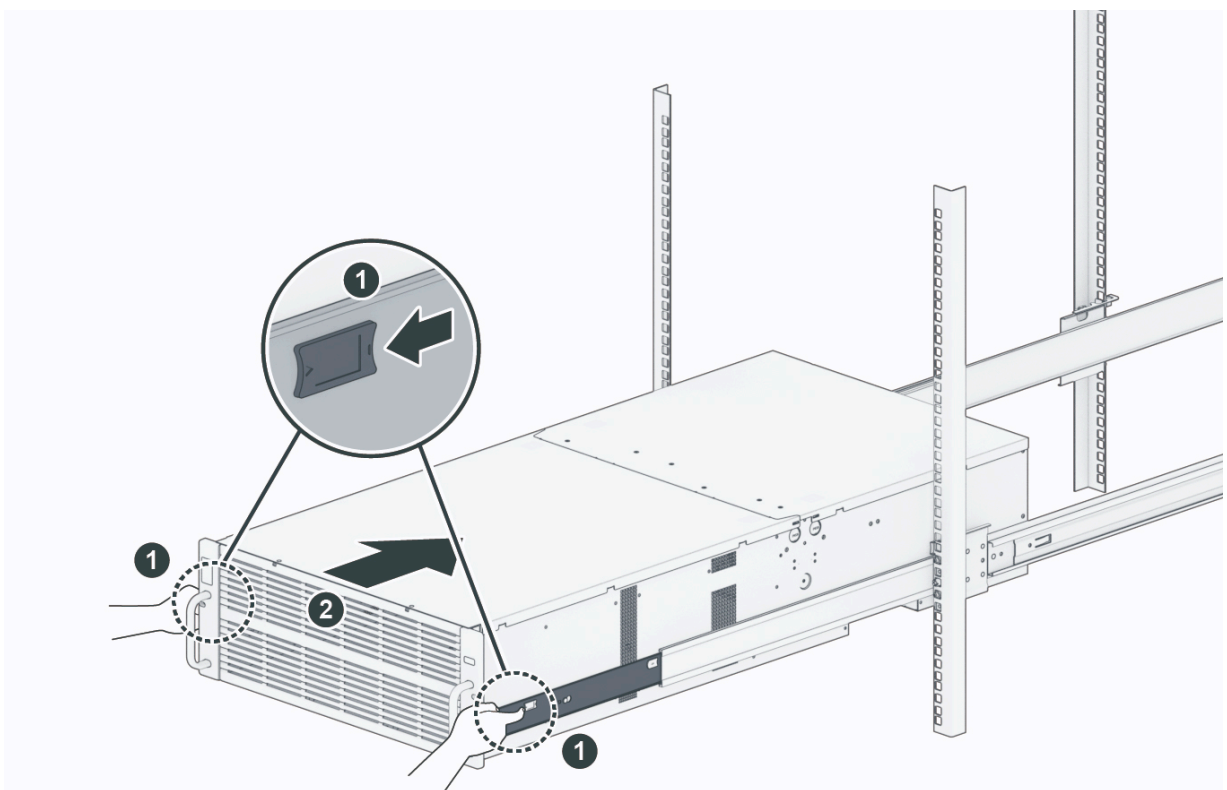

6. Skyv chassiset mot enden av stativet, og bruk 4U-skruene til å feste chassiset til stativet.

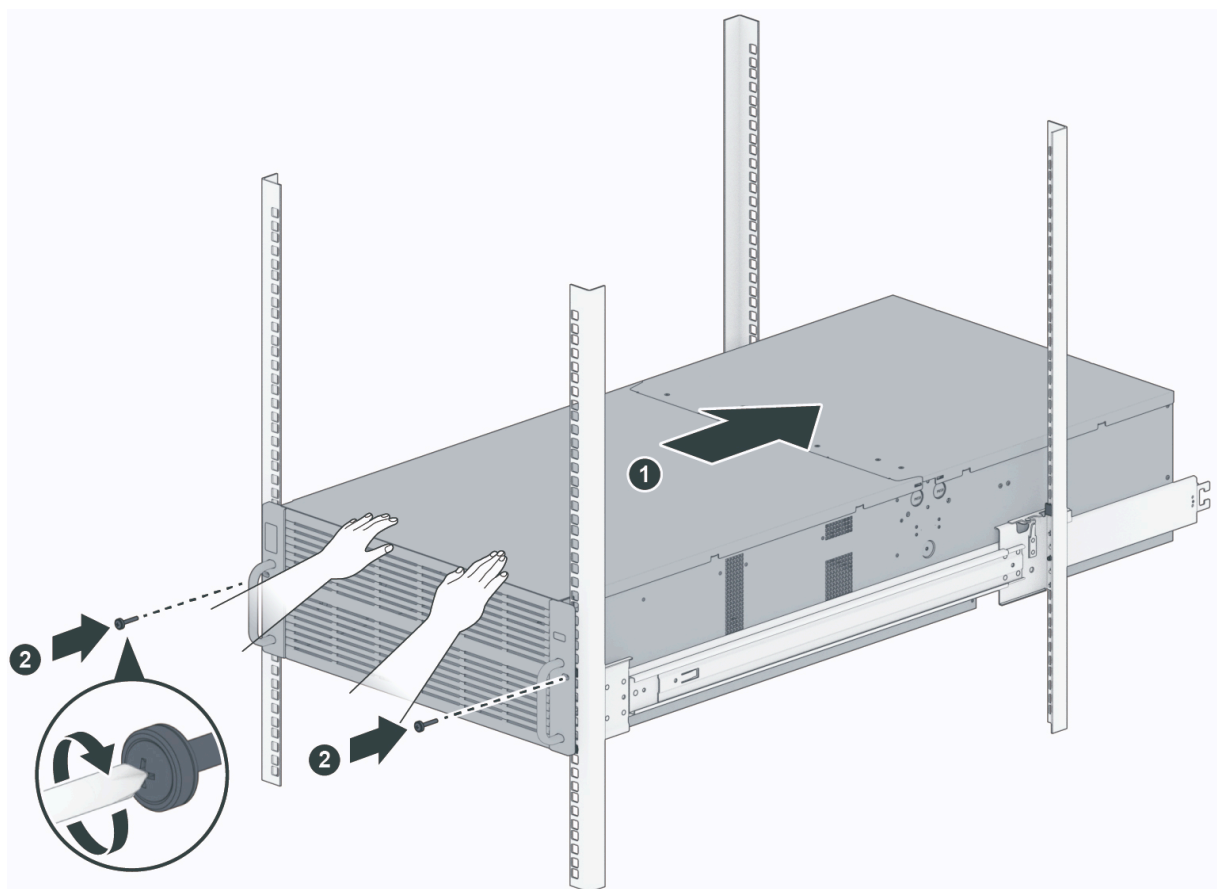

Slik fjerner du skinnerettet

1. Løsne og fjern skruene fra stativet.

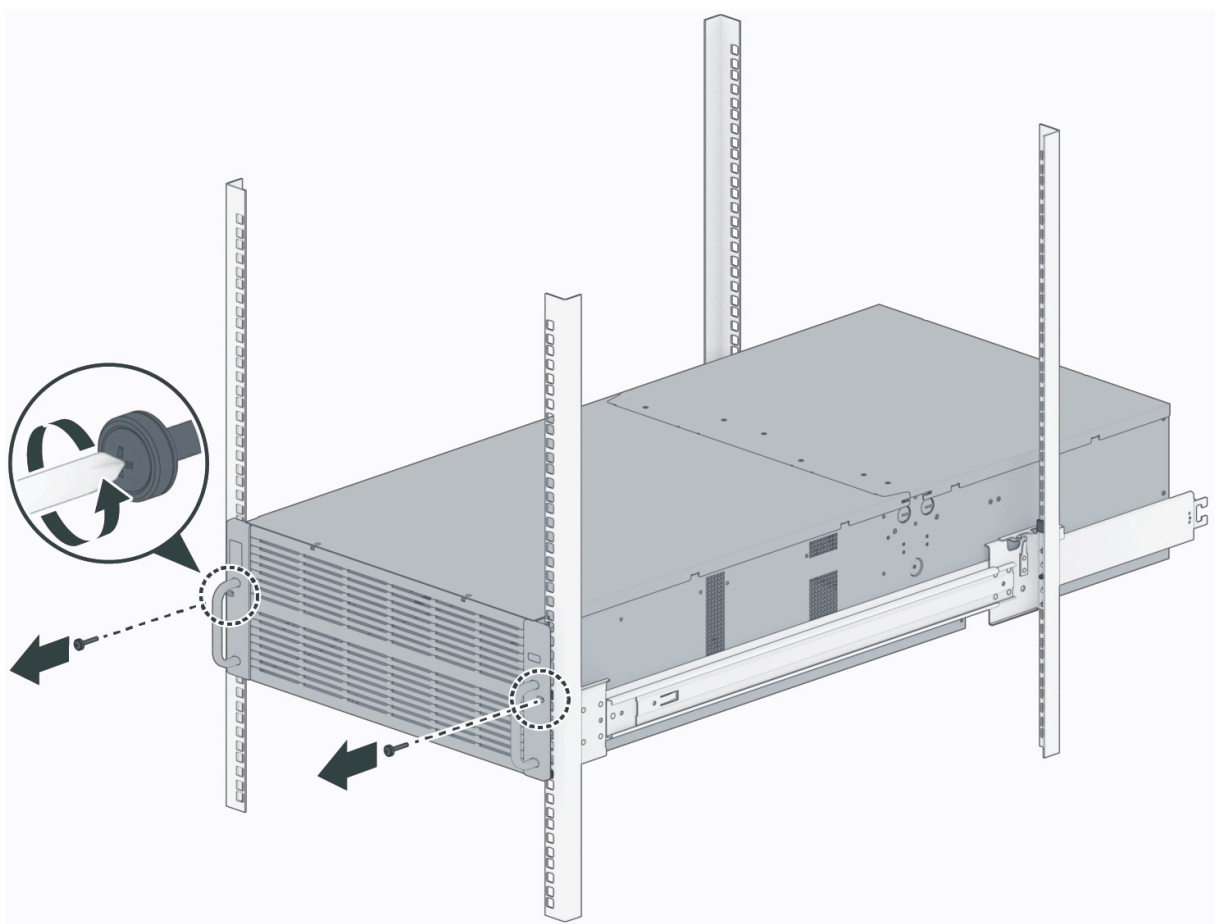

2. Trekk chassiset bort fra stativet.

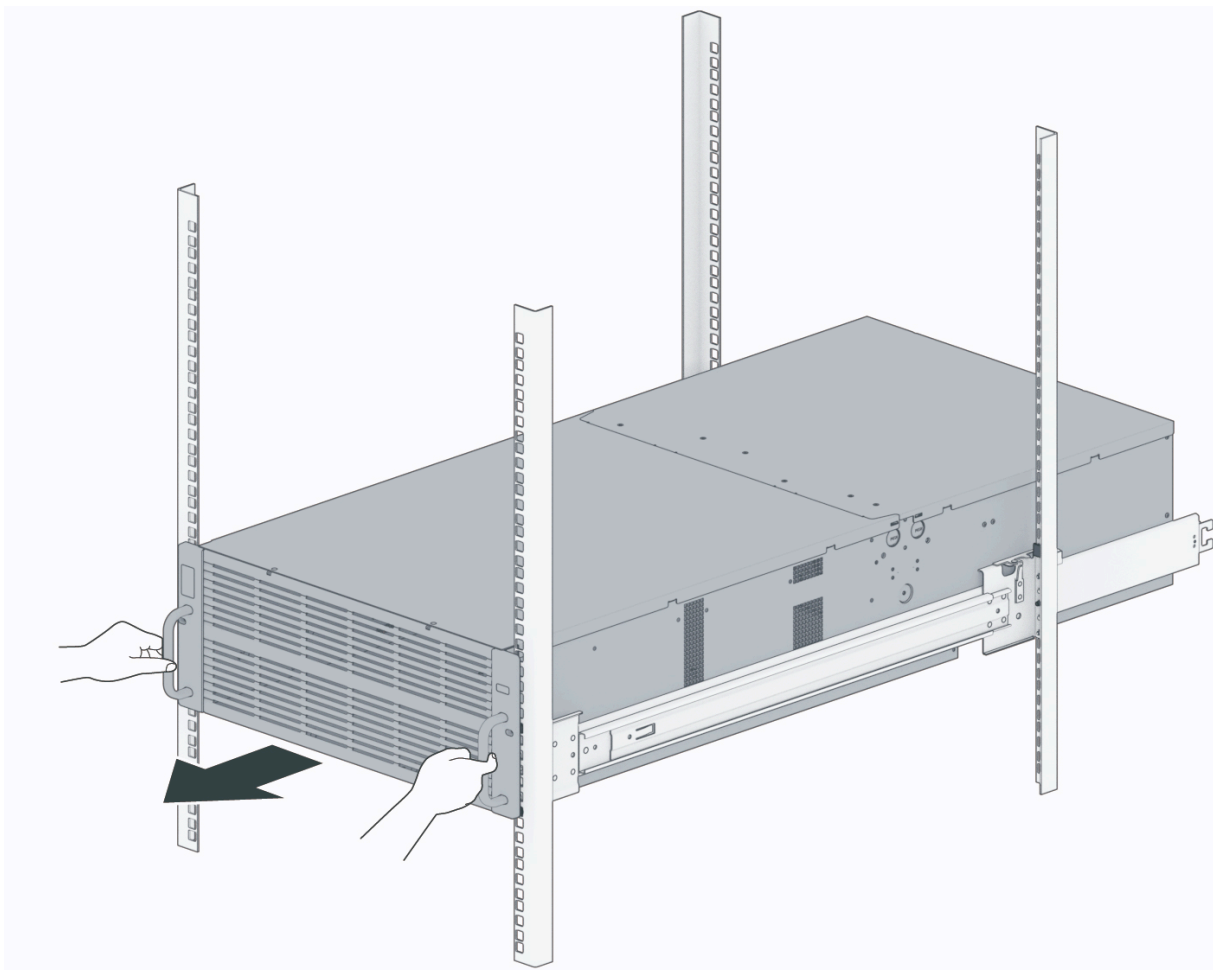

3. Fjerne chassiset fra stativet:

- a. Skyv den bakre låsen på den innvendige skinnen utover for å løsne den innvendige skinnen fra den utvendige skinnemonteringen.
- b. Få hjelp av en annen person til forsiktig å fjerne kabinettet fra stativet. (Du må kanskje fjerne alle diskene først for å redusere vekten på chassiset.)

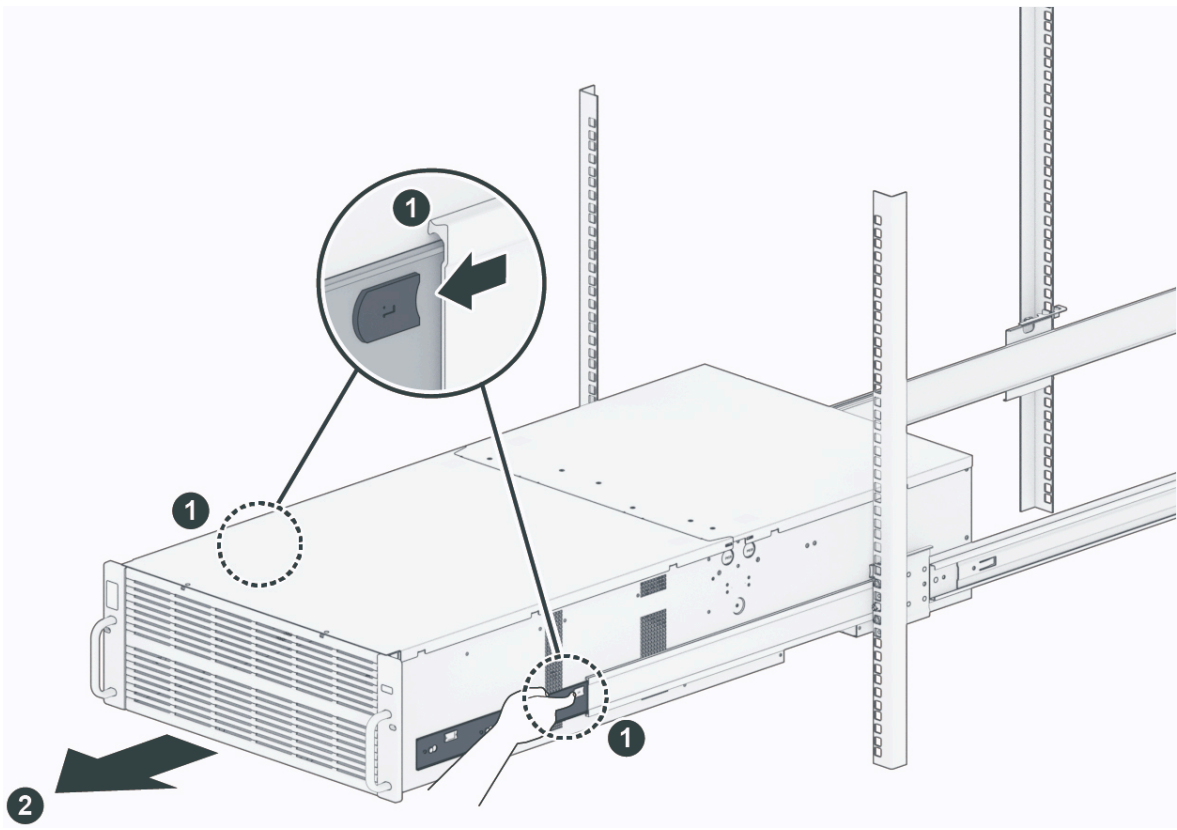

4. Fjern skinnesettet fra utvidelsesenheten:

- a. Løsne og fjern skinneskruene.
- b. Trekk ut den midterste låsen som vist på bildet.
- c. Skyv fremover for å fjerne den innvendige skinnen.

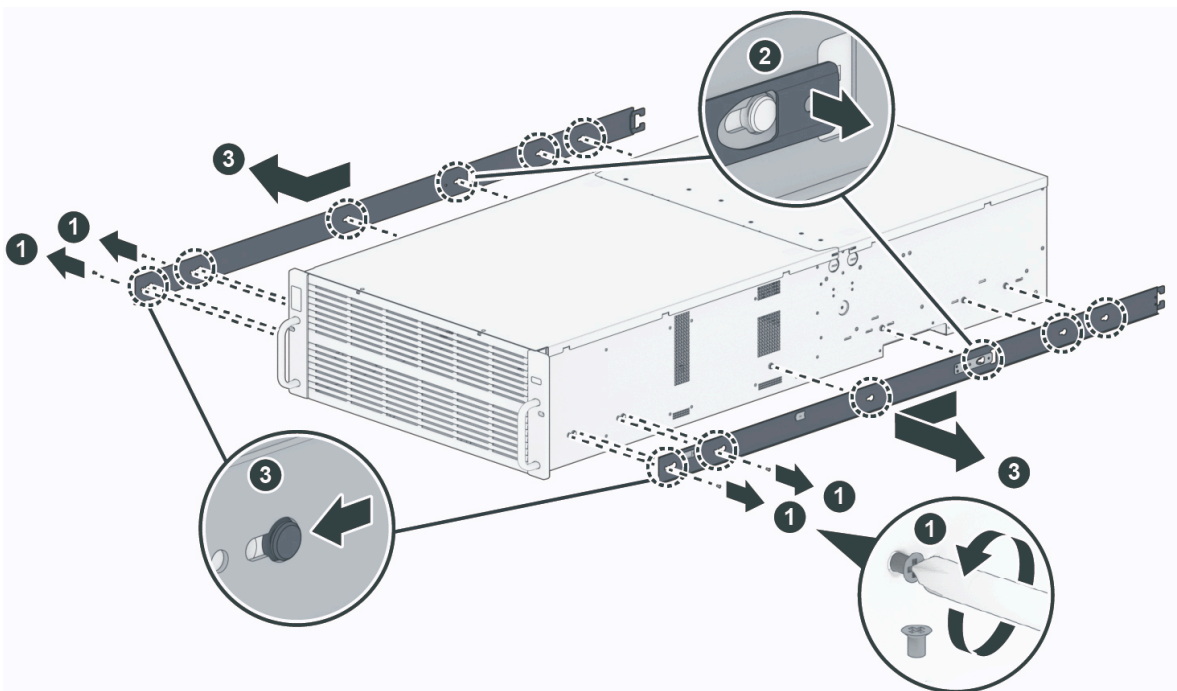

5. Hold den bakre låsen på den innvendige skinnen som vist på bildet, og fortsett å skyv den innvendige skinnen til monteringen.

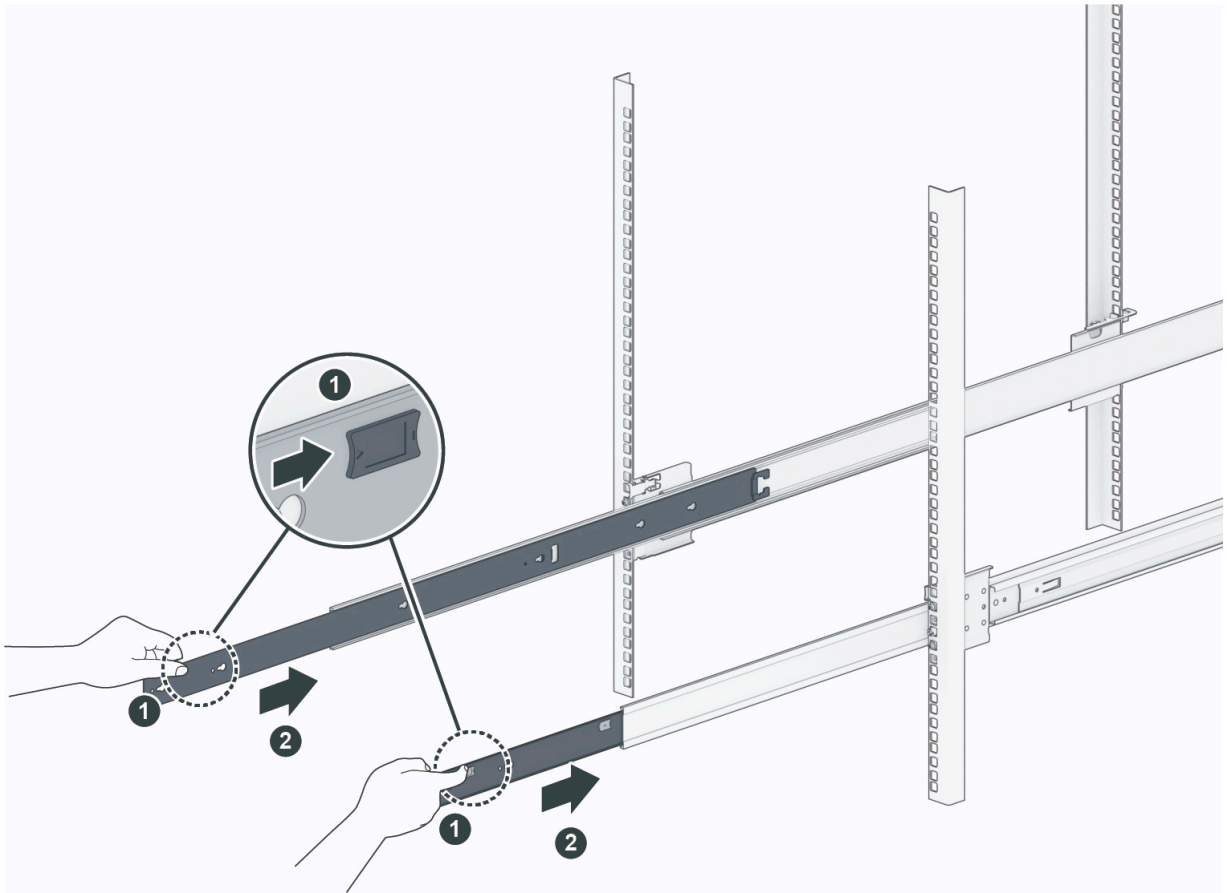

6. Løsne og fjern skinnereskrueene.

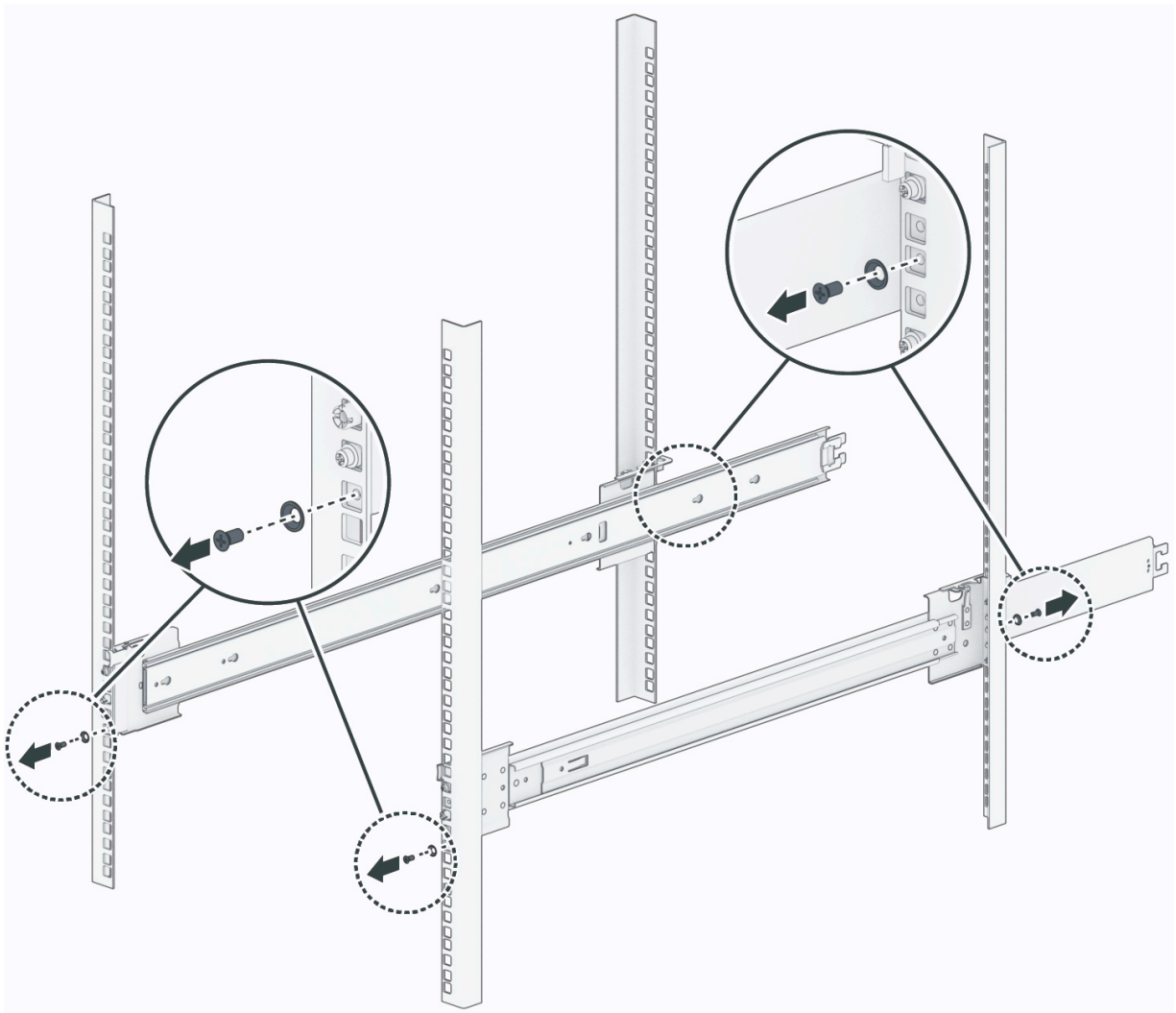

7. Trekk ut brakettene som vist på bildet, og skyv den fremre låsen bakover.

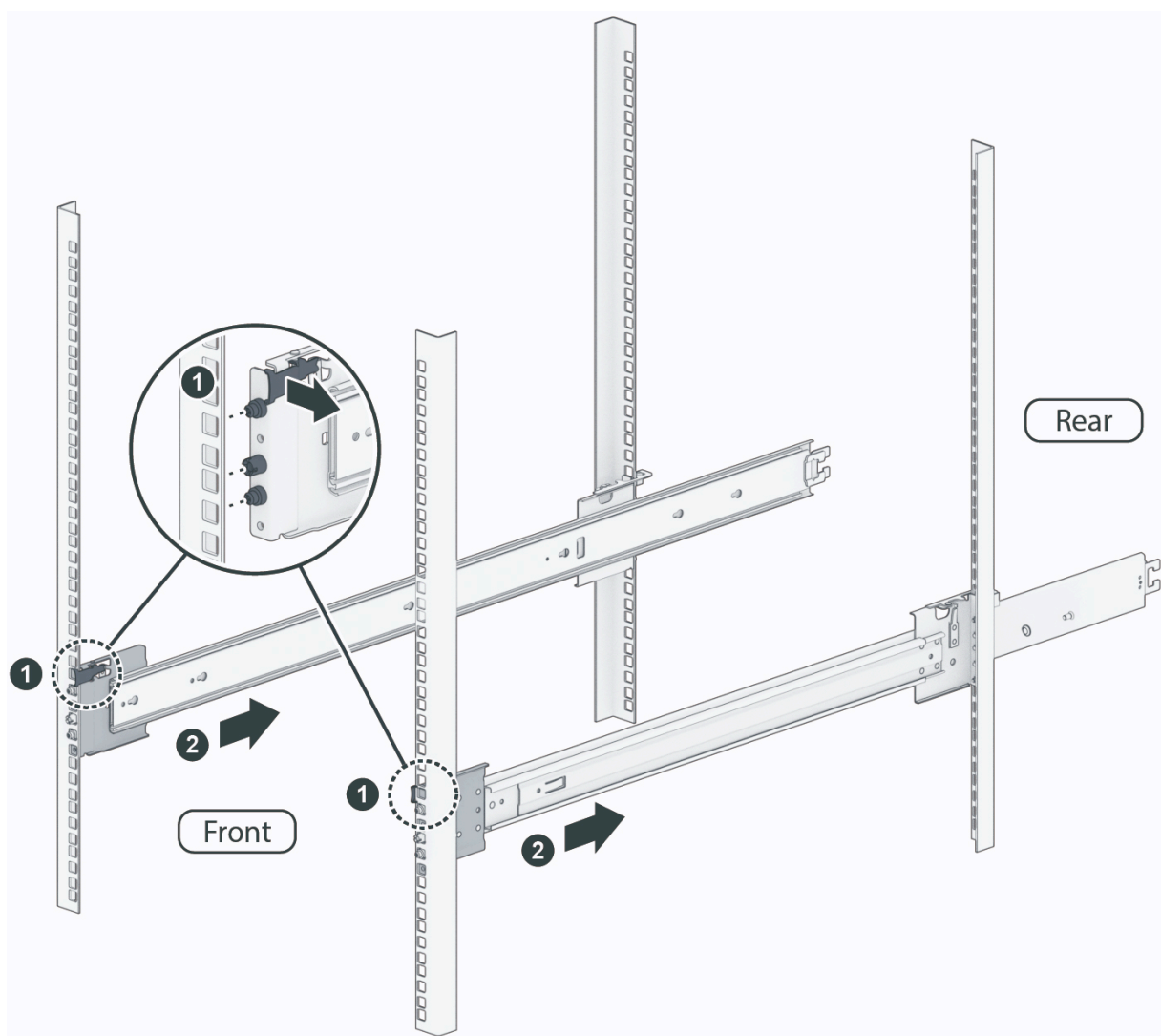

8. Fjern skinnesettet fra stativet.

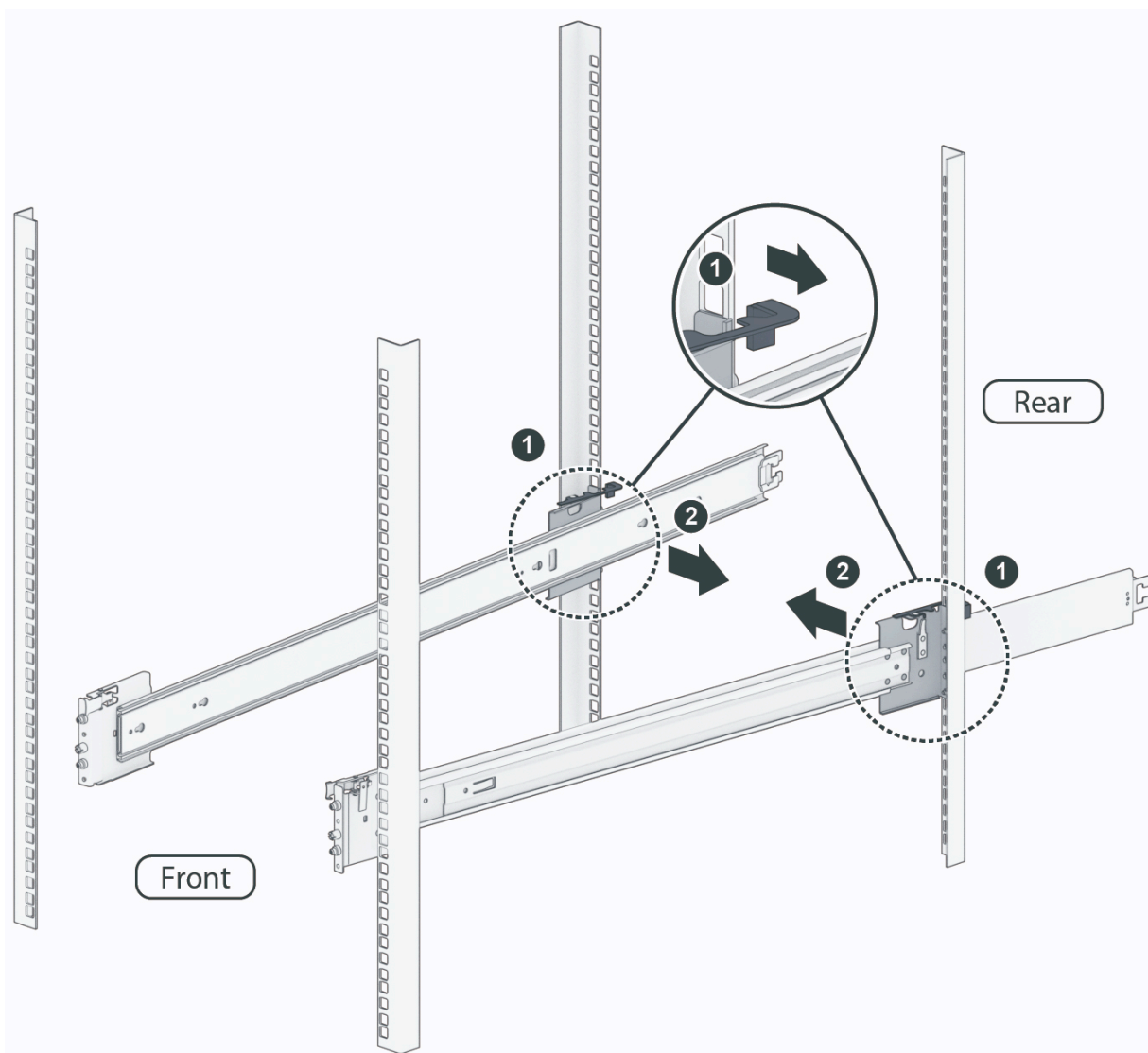

2.6 Koble til Synology NAS

RX6022sas støtter flerbane-IO for bedre stabilitet og ytelse. Denne delen forklarer hvordan du kobler til utvidelsesenheterne på Synology NAS-enheten. Følg instruksjonene nedenfor nøye for å unngå systemfeil.

Merknader:

- RX6022sas kommer med to SAS-utvidelseskabler (100 cm og 200 cm). Bruk den lengste kablen til å koble utvidelsesenheten som er lengst borte, til Synology NAS-enheten.
- Primær- og sekundærportene på baksiden av HD6500 er merket med klistremerker.

Slik kobler du RX6022sas sammen med HD6500

1. Koble til den ene enden av utvidelseskabelen til primærporten til HD6500 og den andre enden til utvidelsesporten til RX6022sas. Kontroller at utløsningsbåndet på kabelen er vendt mot **høyre** når du kobler den til HD6500, og at kabelen er vendt **oppover** når du kobler den til RX6022sas. Hvis ikke blir ikke HD6500 og utvidelsesenheten tilkoblet på riktig måte.

- For 1 HD6500 og 1 RX6022sas:

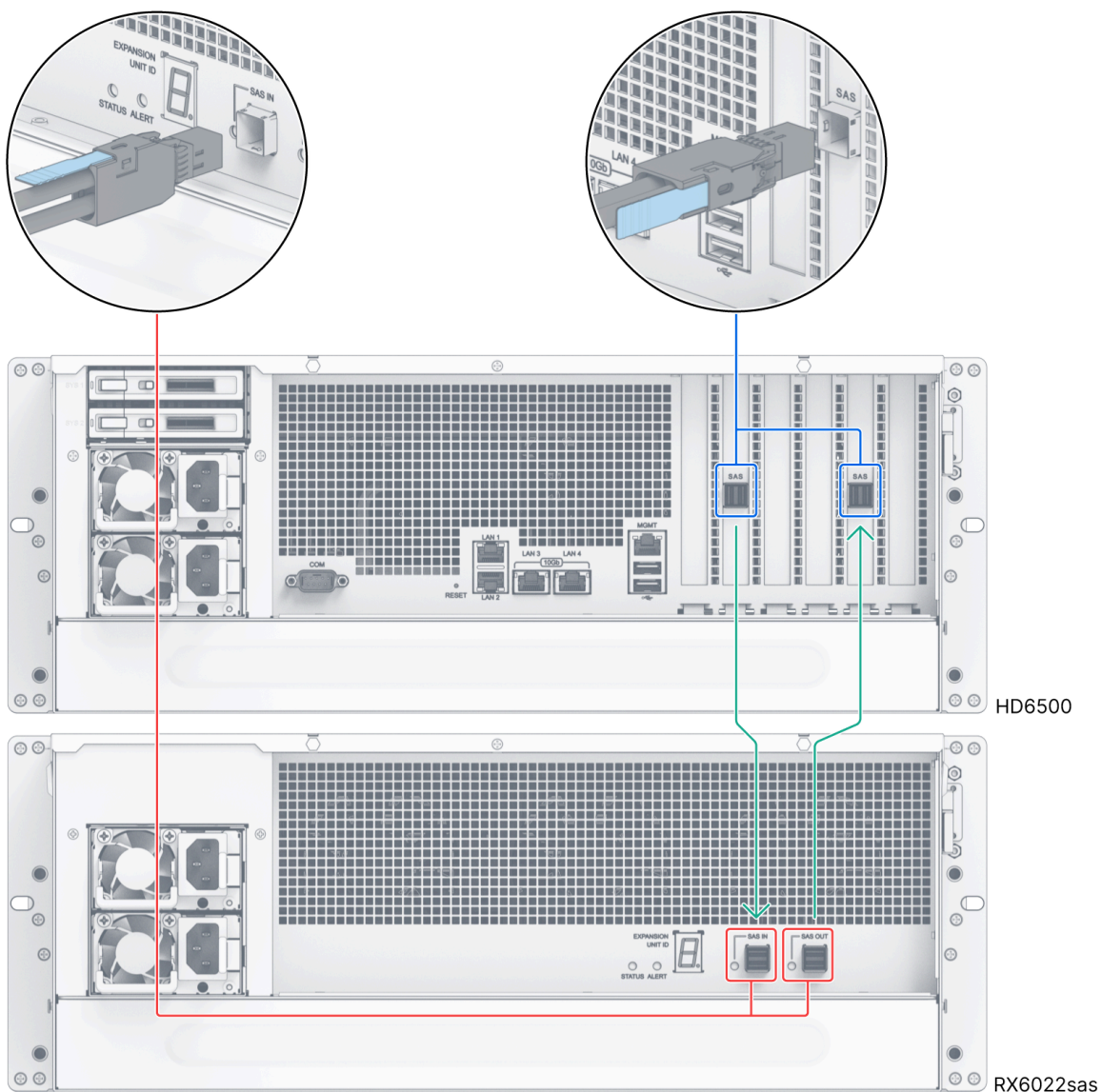

- For 1 HD6500 og 2 RX6022sas:

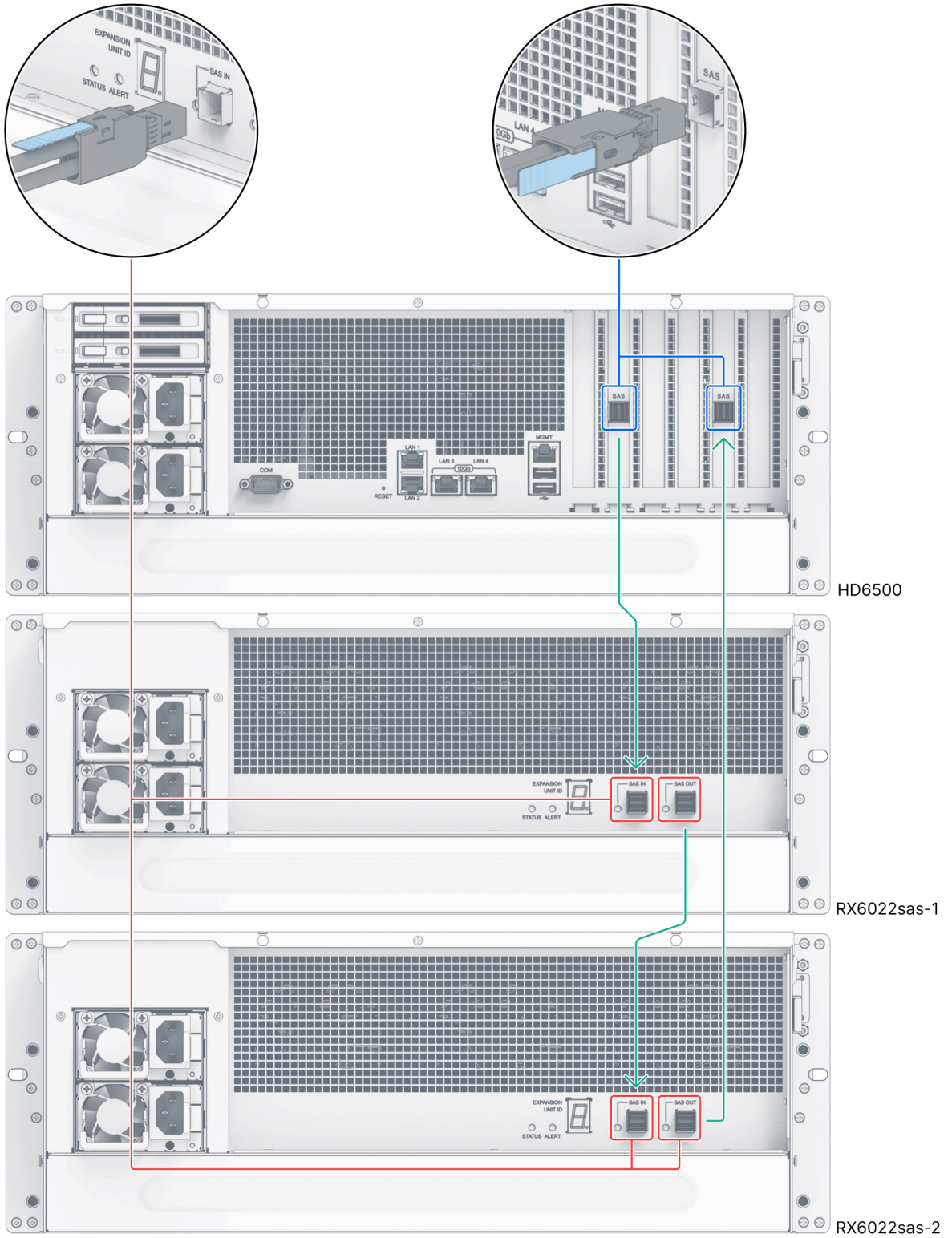

- For 1 HD6500 og 3 RX6022sas:

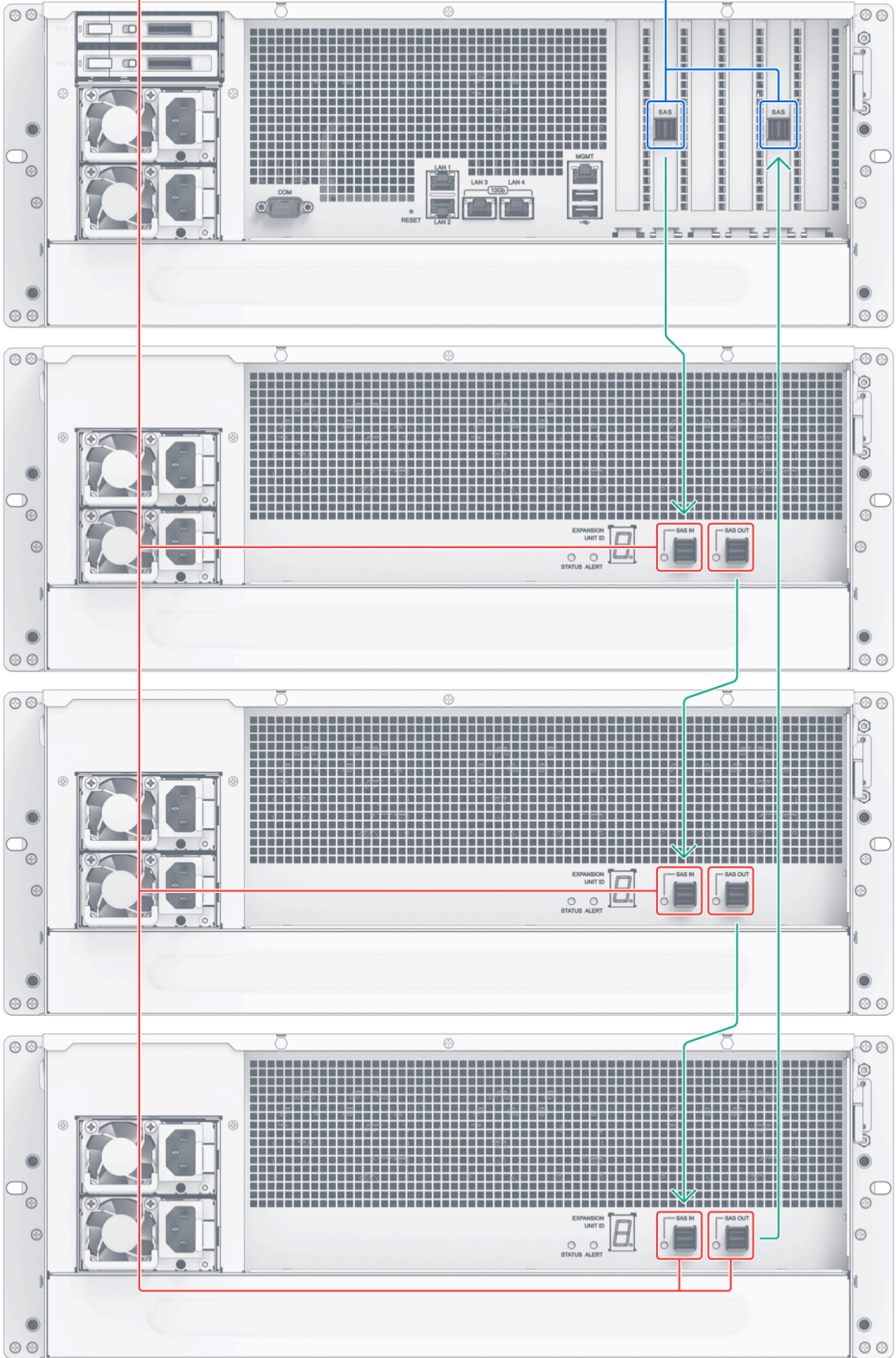
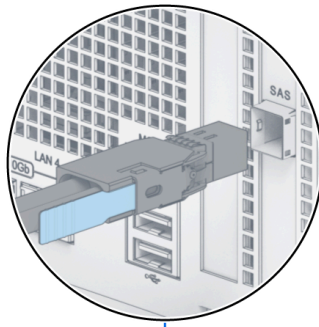
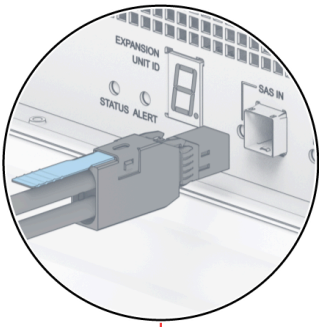

HD6500

RX6022sas-1

RX6022sas-2

RX6022sas-3

- For 1 HD6500 og 4 RX6022sas:

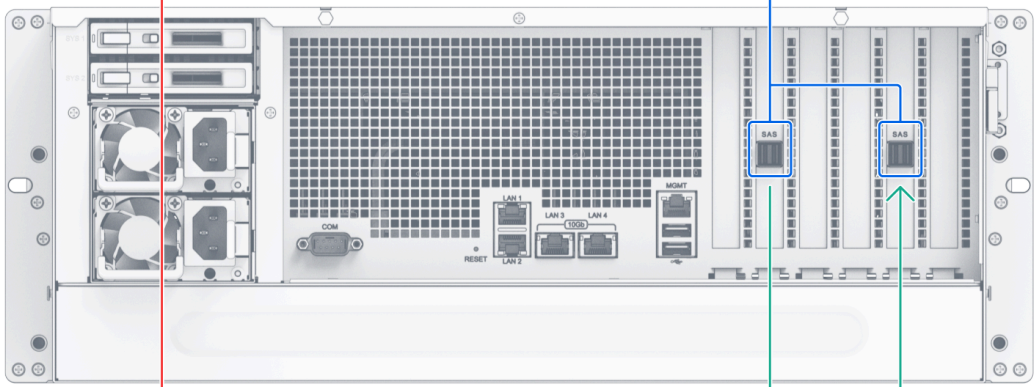
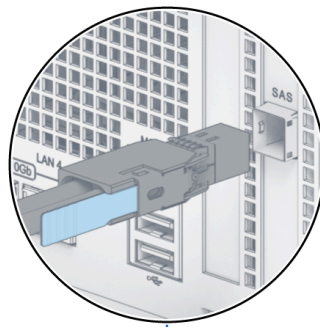
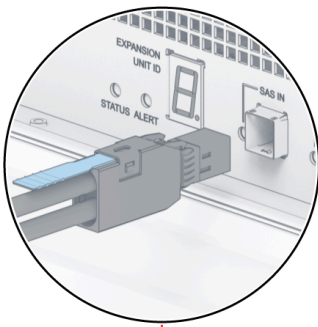

HD6500

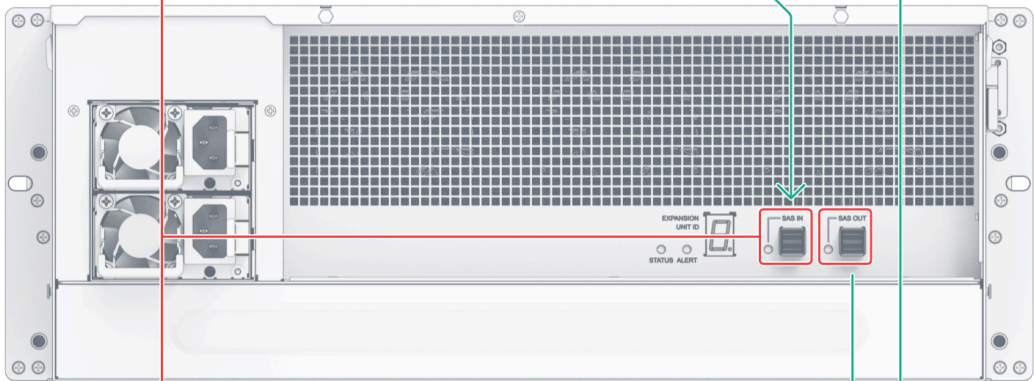

RX6022sas-1

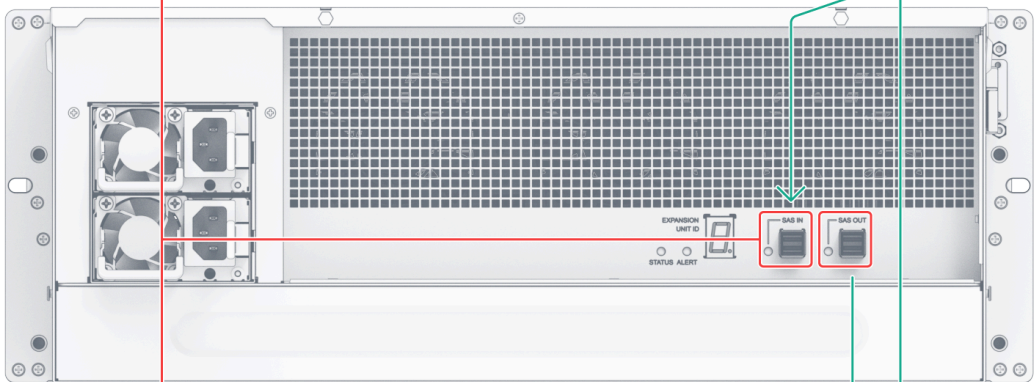

RX6022sas-2

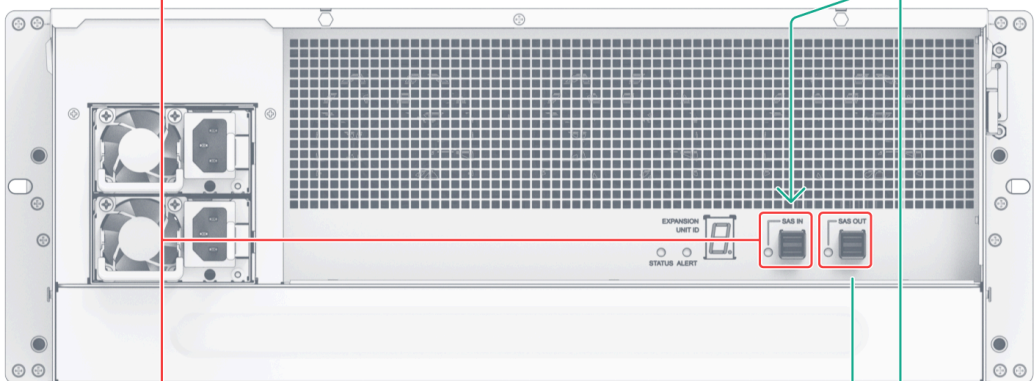

RX6022sas-3

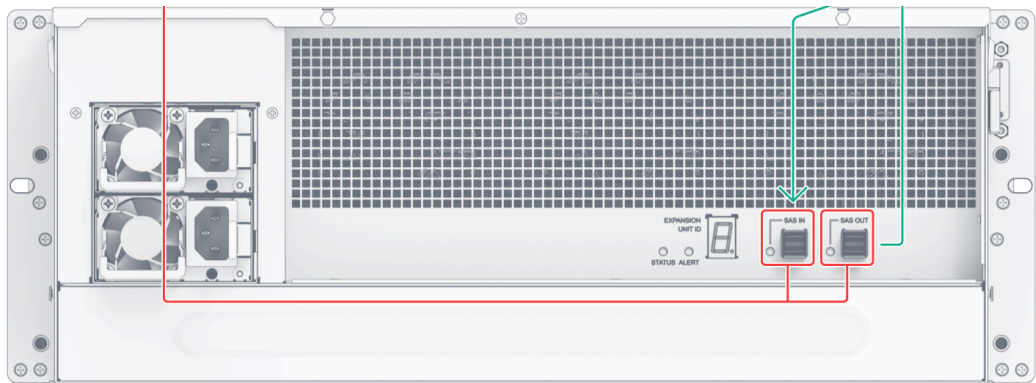

RX6022sas-4

2. Koble den ene enden av strømkablene til strømporten på RX6022sas og den andre til strømuttakene. RX6022sas slås på automatisk når strømkablene er tilkoblet på riktig måte.

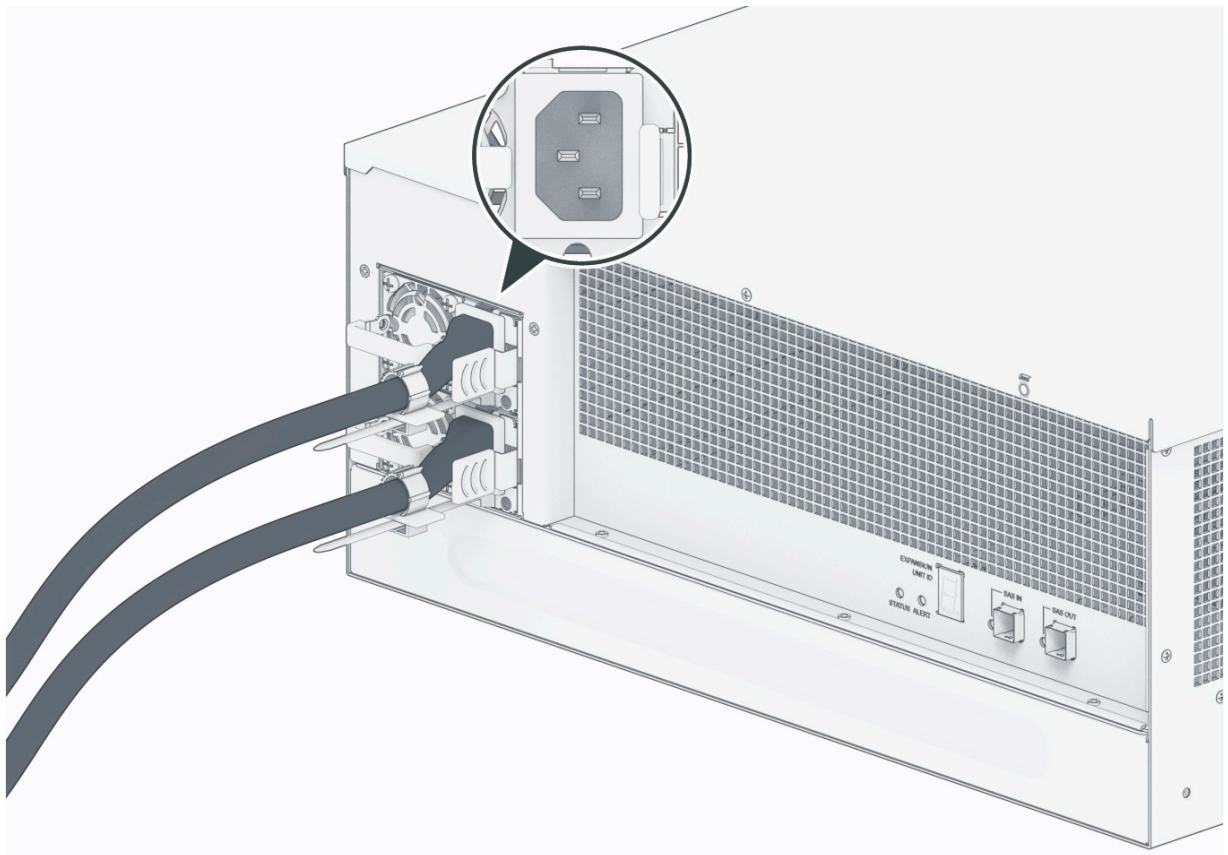

Merknader:

- RX6022sas har et redundant strømforsyningssystem, som lar deg koble til to strømledninger. Systemet fungerer med kun én strømledning, men vi anbefaler bruk av to strømledninger for å unngå uventet strømsvikt.
- Når du kobler fra strømledningen, må du påse at alle indikatorer er av før du kobler til strømledningen igjen. Ellers kan det hende at systemet ikke starter.
- Hvis du ved et uhell fjerner utvidelseskabelen, må du IKKE koble den til igjen med en gang. Når dette skjer, utfører Synology NAS en rekke oppgaver for å forhindre systemfeil. Vent noen sekunder før du kobler til utvidelseskabelen igjen. Tiden som kreves, er 30 sekunder for 1 tilkoblet utvidelsesenheter, 60 sekunder for 2 tilkoblede utvidelsesenheter, 90 sekunder for 3 tilkoblede utvidelsesenheter eller 120 sekunder for 4 tilkoblede utvidelsesenheter.
- Etter at du har plagget inn utvidelseskabelen igjen, venter du noen sekunder til Synology NAS har gjenopprettet databasen og fungerer som den skal. Tiden som kreves, er 60 sekunder for 1 tilkoblet utvidelsesenheter, 120 sekunder for 2 tilkoblede utvidelsesenheter, 180 sekunder for 3 tilkoblede utvidelsesenheter eller 240 sekunder for 4 tilkoblede utvidelsesenheter.
- Hvis en utvidelsesenheter ikke fungerer som den skal, må du fjerne den og sette inn en ny ved å gjenta trinnene i «[Koble til Synology NAS](#)».

3. Trykk inn av/på-knappen på frontpanelet for å slå på HD6500. Utvidelsesenheter-ID-en til RX6022sas-enheten som er tilkoblet HD6500, finner du på bakpanelet.

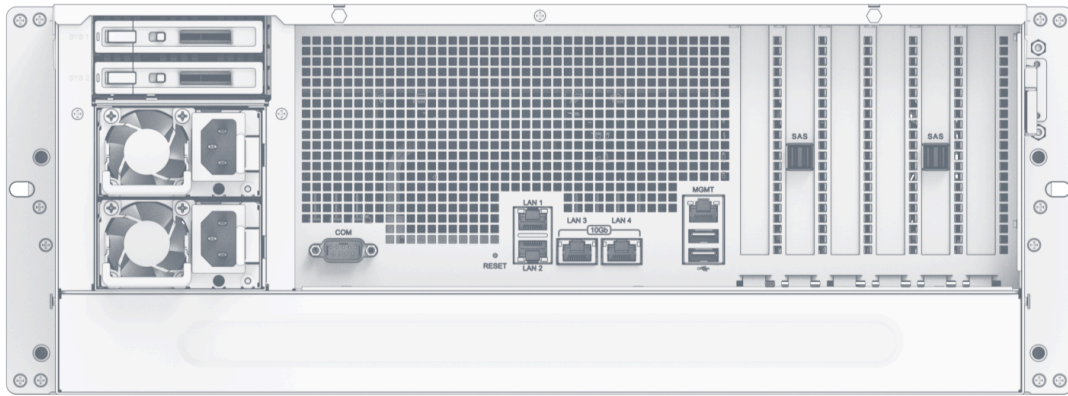

HD6500

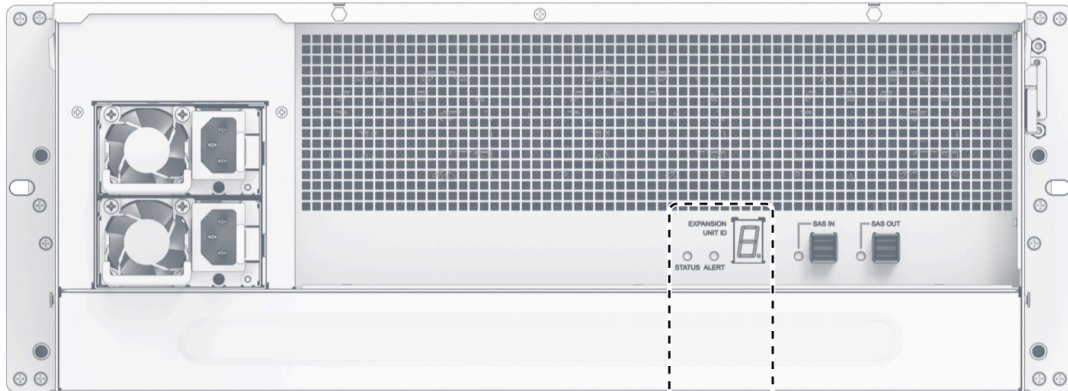

RX6022sas-1

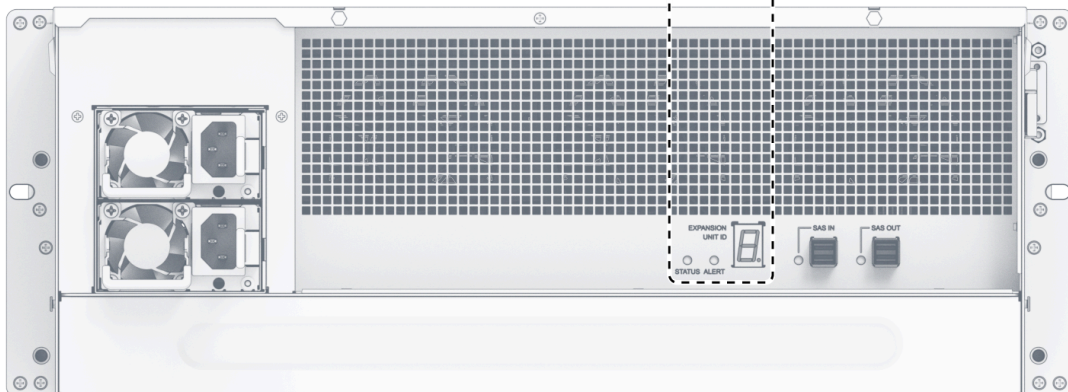

RX6022sas-2

Kapittel 3: Systemvedlikehold

3.1 Erstatt en defekt vifte

Hvis en systemvifte svikter, ser du instruksjonene nedenfor for å åpne RX6022sas og erstatte den sviktende viften.

1. Åpne det bakre toppdekselet.
 - a. Fjern skruen på baksiden av RX6022sas.
 - b. Trykk på de små knappene på begge sidene av RX6022sas.
 - c. Skyv opp det bakre dekselet, løft det opp og legg det til side.

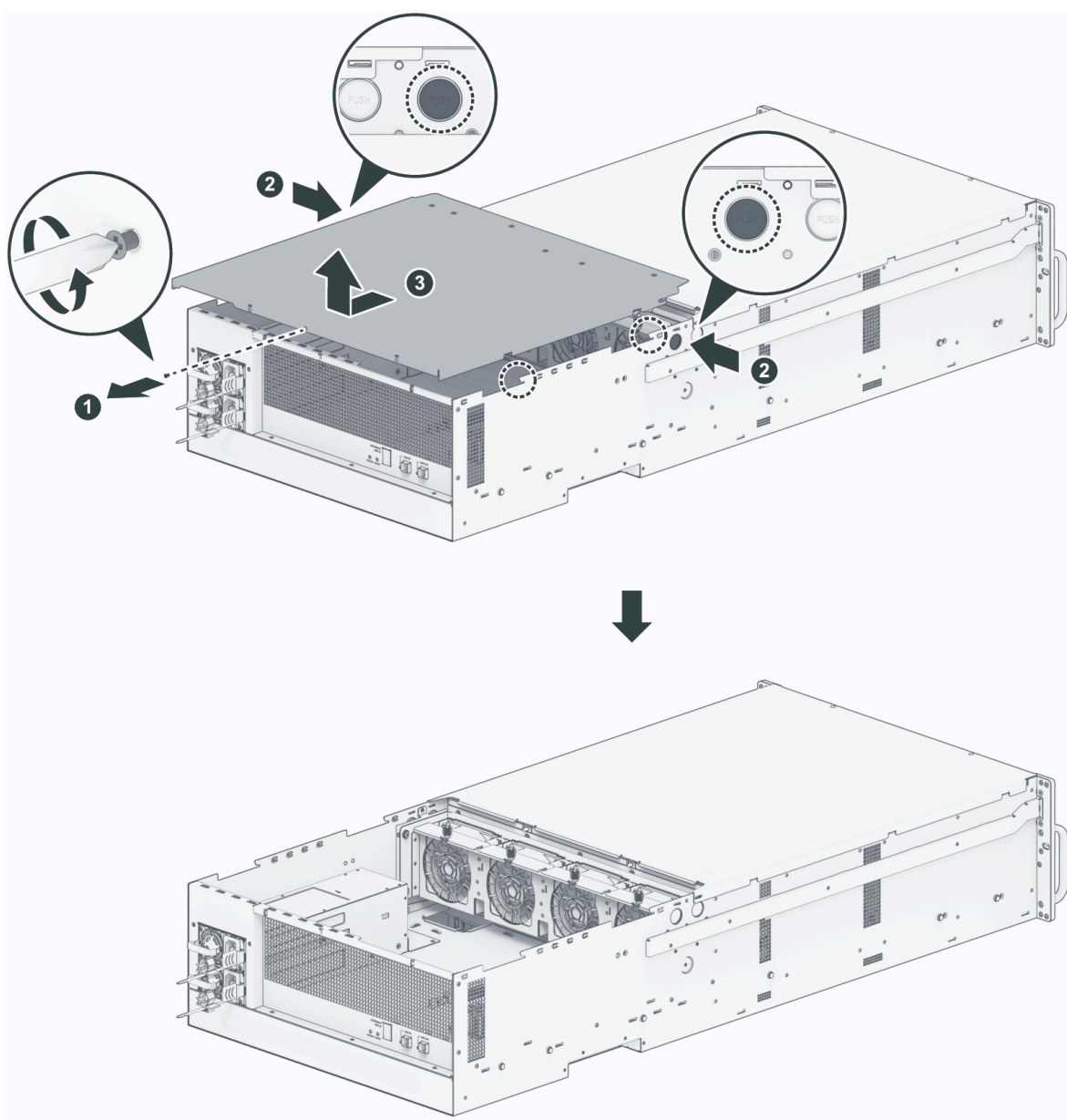

2. Vifter er nummereret som vist nedenfor:

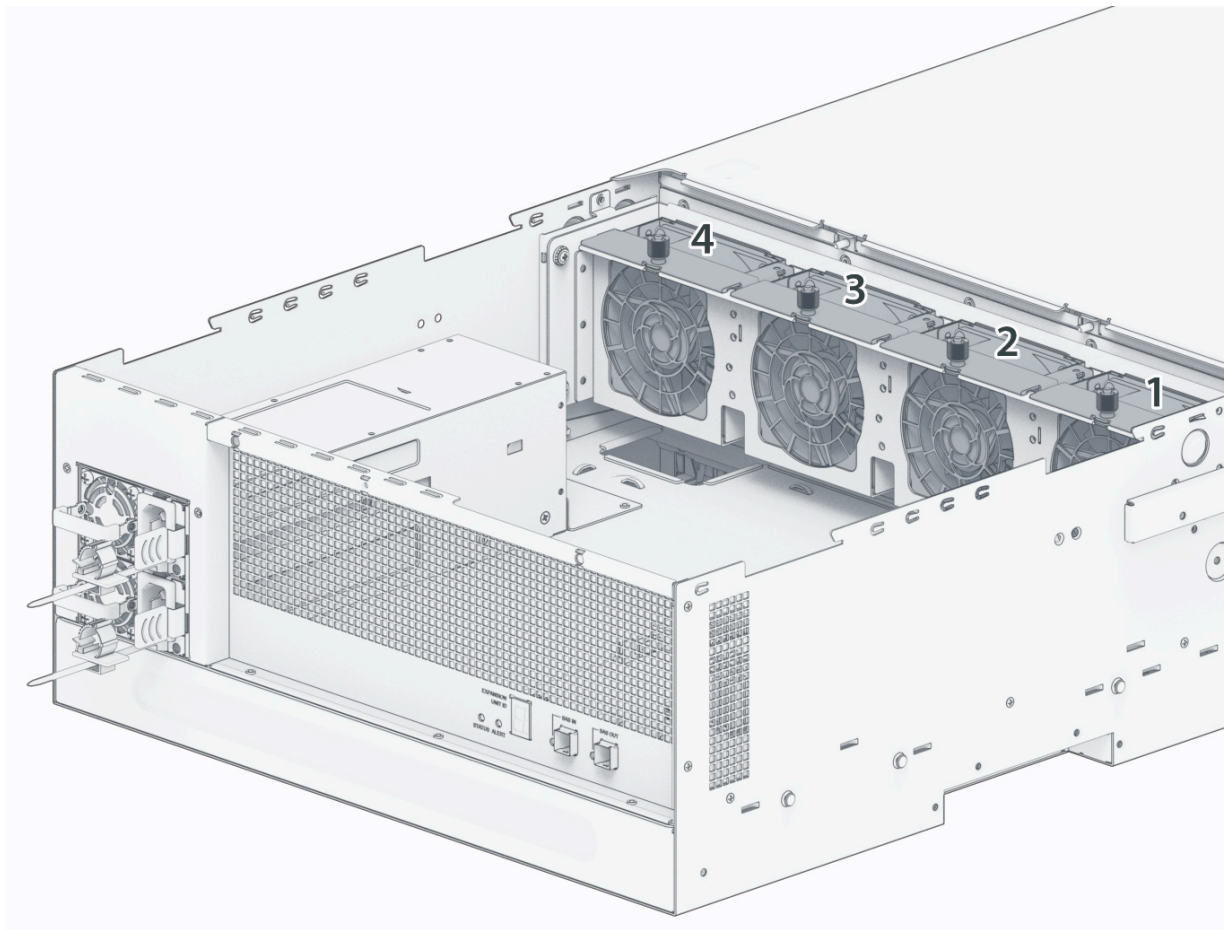

3. Lokaliser den sviktende viften. Løft viften for å fjerne den.

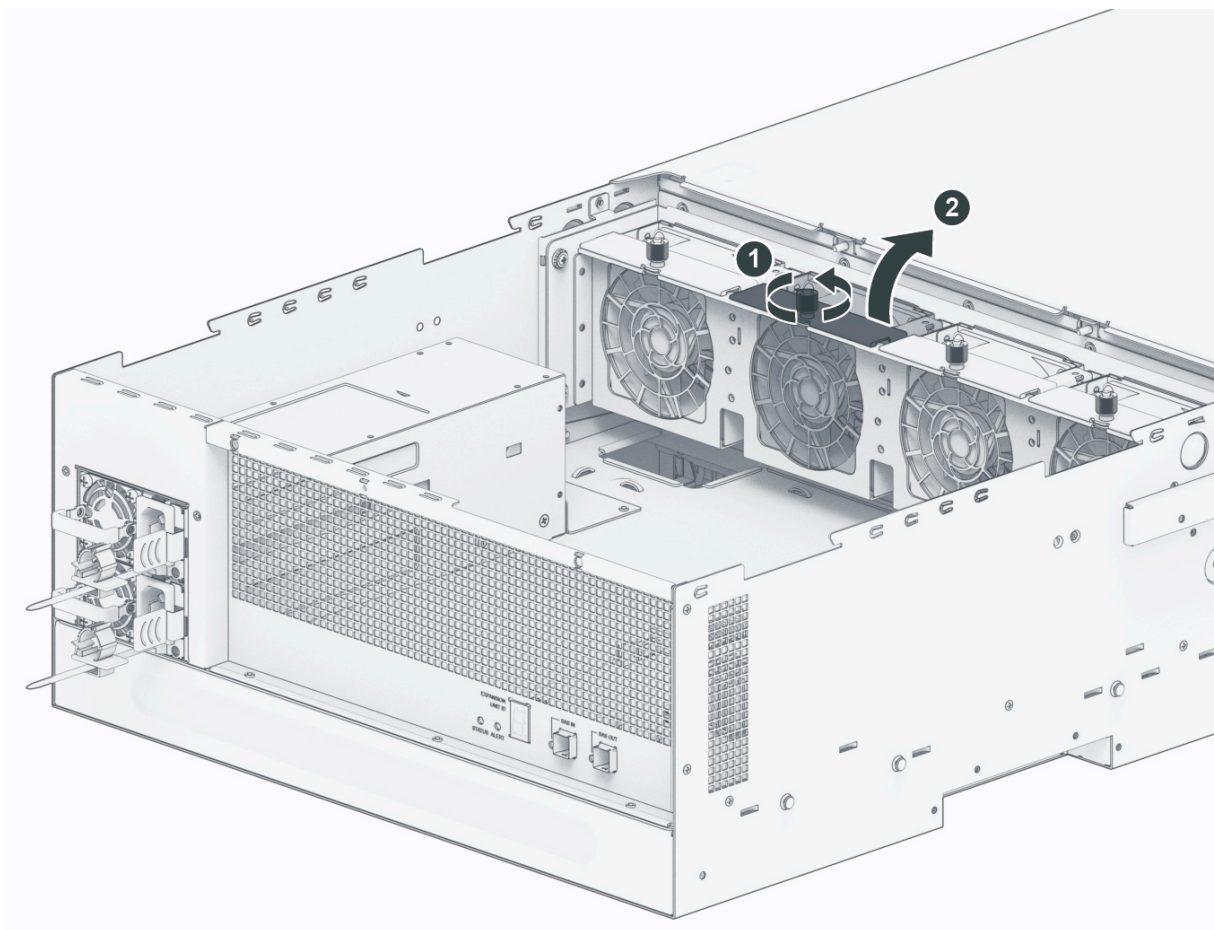

4. Gjør klar en ny vifte og skyv den inn i RX6022sas. Kontroller at viften er riktig rettet inn.

3.2 Erstatte strømforsyningsenhet (PSU)

Hvis en strømforsyning eller viften svikter, ser du trinnene nedenfor for å erstatte den sviktende strømforsyningen.

1. Koble fra strømledningen på strømforsyningsenheten som skal erstattes.

Merknader:

- Ved å trykke på knappen **Lydsignal av** kan du slå av det lange lydsignalet når det slår seg på.

2. Ta ut den feilfungerende strømforsyningen:

- a. På bakpanelet trykker du inn tappen på strømforsyningen som vist.

b. Dra strømforsyningen ut av RX6022sas.

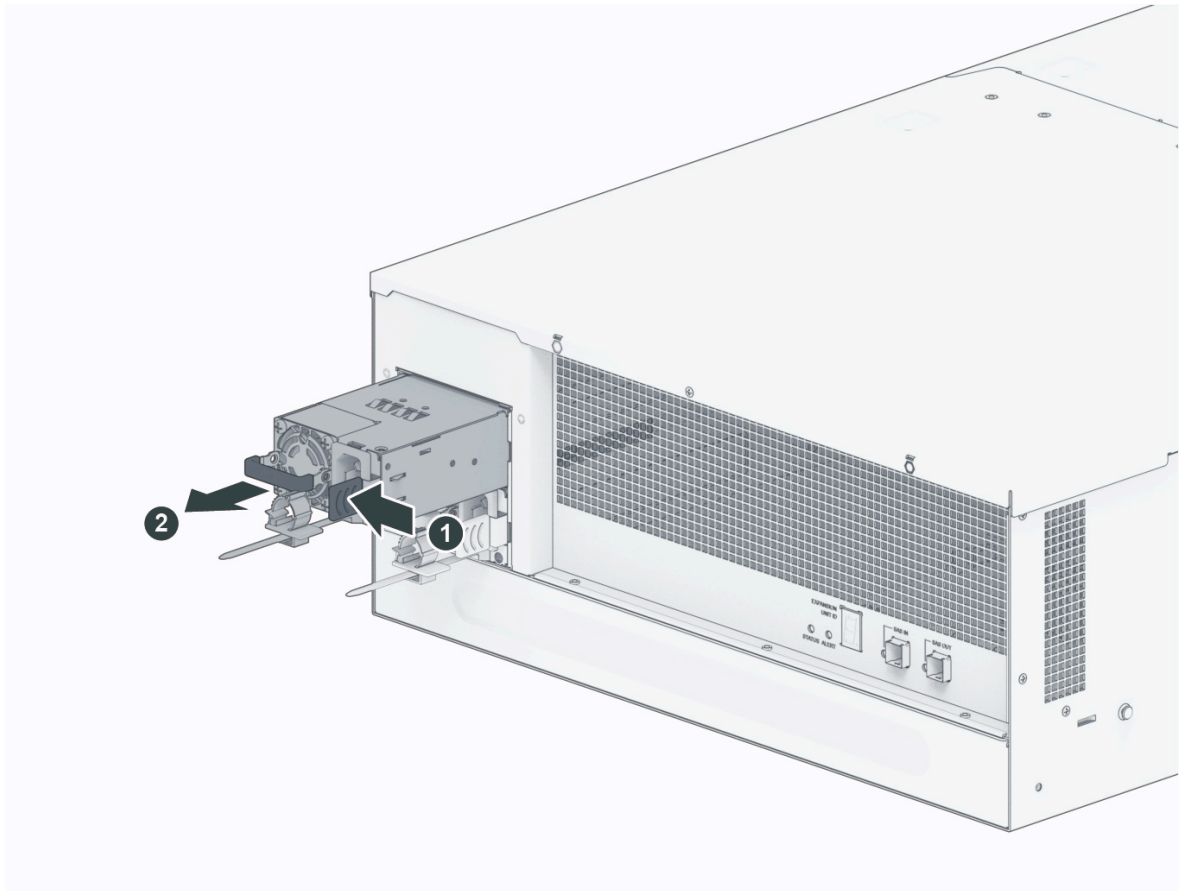

3. Gjør klar en ny strømforsyningsenhet. Sett den inn i det tomme sporet til du hører et klikk.

Kapittel 4: Feilsøking

OBS!

- Du må bare utføre feilsøking og reparasjon som er autorisert eller angitt av Synologys tekniske støtteteam.

Merknader:

- Dette kapitlet beskriver potensielle problemer som kan oppstå. Ikke alle disse problemene vil være gjeldende for utvidelsesenheten. Du kan feilsøke spesifikke problemer som oppstår, ved å gå til avsnittet som omhandler problemet nedenfor.

4.1 Sjekkliste for feilsøking

Bruk sjekklisten nedenfor til å finne mulige årsaker til problemer med harddisken på utvidelsesenheten før du utfører oppgaver med feilsøking eller reparasjoner.

1. Fjern alle USB-stasjoner før du slår på utvidelsesenheten.
2. Er utvidelsesenheten koblet til en stikkontakt?
3. Er utvidelsesenheten slått på?
4. Lyser POWER LED-lampen?
5. Lyser STATUS LED-lampen?
6. Blinker ALERT LED-lampen?
7. Påse at ingen av kablene sitter løst eller er koblet til feil.
8. Hvis du nylig har lagt til «non-hot swappable» maskinvarekomponenter (for eksempel minnemoduler, nettverkskort eller PCIe-kort), fjerner du komponenten og bekrefter at utvidelsesenheten fungerer som normalt uten denne.
9. Bruker du den nyeste versjonen av DSM?
10. Hvis du ikke får koblet til utvidelsesenheten via et nettverk, bytter du ut nettverkskabelen og prøver på nytt. (For å utføre feilsøkingen riktig må du påse at du kobler til utvidelsesenheten direkte, det vil si uten bruk av ruter, svitsj eller hub.)

4.2 Rette opp i vanlige problemer

Følgende problemer gjennomgås i denne delen:

- [Gjenkjenner ikke harddisk\(er\)](#)
- [ALERT LED-lampen blinker kontinuerlig](#)
- [Kan ikke slå på enheten etter tilkobling av UPS](#)

Gjenkjenner ikke harddisk(er)

1. Påse at du bruker en av harddiskene som er oppført i [Synologys liste over kompatible produkter](#).
2. Ta ut harddisken fra utvidelsesenheten, og foreta en visuell inspeksjon.
 - a. Påse at harddiskkontakten ikke er skadet eller bøyd.

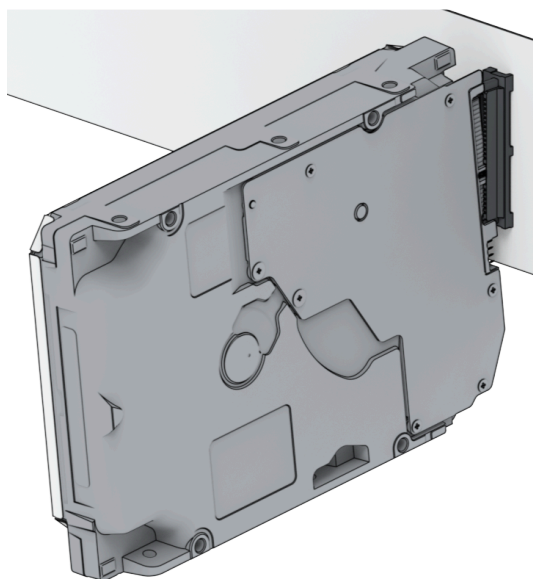
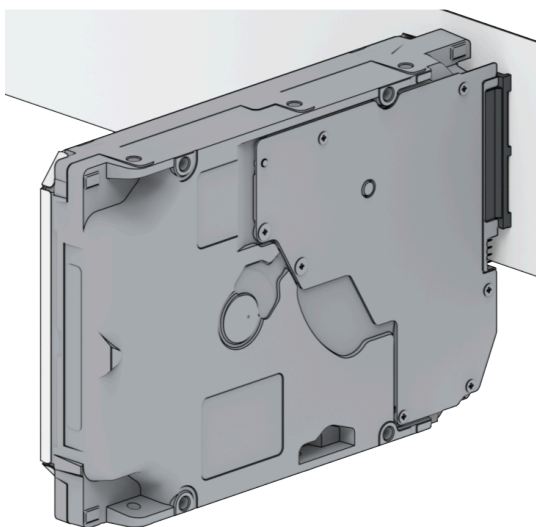

3. Erstatt harddisken med en ny, og start utvidelsesenheten på nytt for å se om den opprinnelige harddisken var problemet.
4. Fjern toppdekslet og kontroller at strømforsyningen og kontaktene på kretskortpanelet til HDD er koblet til skikkelig.

Merknader:

- Ikke kom borti noen deler av kretskortet med hendene eller verktøy når utvidelsesenheten er slått på.

5. Hvis du har fulgt alle feilsøkingstrinnene ovenfor og problemet fortsatt ikke er løst, kan du kontakte Synologys tekniske støtte for å få mer hjelp.

ALERT LED-lampen blinker kontinuerlig

Når ALERT LED-lampen blinker kontinuerlig, og DSM viser meldinger som «Temperaturen til utvidelsesenheten er for høy. Hvis problemet med overopphetingen vedvarer, kan det hende du må slå av for å unngå maskinvarefeil», eller «Viften til utvidelsesenheten har sluttet å fungere», går du til «[Erstatt systemvifte](#)» og bekrefter at viften din er riktig installert og fungerer.

Kan ikke slå på enheten etter tilkobling av UPS

1. Kontroller at strømkabelen/strømkablene til UPS og utvidelsesenheten er plugget inn riktig.
2. Kontroller at strømovertøringen fra UPS er stabil.
3. Koble strømkabelen/strømkablene fra utvidelsesenheten direkte til en stikkontakt, og bekreft at enheten slår seg på.
4. Kontroller at UPS-systemet er [kompatibelt](#) med utvidelsesenheten.
5. Hvis du har fulgt alle feilsøkingstrinnene ovenfor og problemet fortsatt ikke er løst, kan du kontakte Synologys tekniske støtte for å få mer hjelp.

4.3 Før du kontakter Synologys tekniske støtte

Før du kontakter Synologys tekniske støtte, kan du følge fremgangsmåten nedenfor for å prøve å løse problemet:

- Bruk feilsøkinginformasjonen i denne veiledningen.
- Følg fremgangsmåten i «[Sjekkliste for feilsøking](#)».
- I [Synologys kunnskapssenter](#) finner du oppdatert informasjon, nye enhetsdrivere samt tips.

Så fremt det lar seg gjøre bør du være i nærheten av produktet når du kontakter Synologys tekniske støtte. Du bør også ha følgende informasjon tilgjengelig:

- Produktmodellnavnet
- Serienummeret til Synology-produktene dine
- En beskrivelse av problemet
- En nøyaktig gjengivelse av eventuelle feilmedlinger
- Konfigureringsinformasjon for maskin- og programvare

4.4 Kontakte Synologys tekniske støtte

I løpet av garantiperioden kan du få hjelp og informasjon fra [Synologys tekniske støtte](#). Faglærte servicemedarbeidere kan hjelpe deg med å finne ut hva som er maskinvareproblemet og hvordan det kan løses.

Garantien dekker ikke følgende:

- erstatning av eller bruk av deler som ikke er produsert for eller av Synology, eller Synology-deler uten garanti
- identifisering av årsaker til programvareproblemer
- installasjon og vedlikehold av programapplikasjoner

Dersom det viser seg at en erstatning er nødvendig, må du kontakte den lokale forhandleren eller distributøren du kjøpte produktet fra for å få hjelp. Synology leverer ikke direkte erstatningstjenester utenfor Nord-Amerika.

Merknader:

- Hvis du vil ha mer informasjon om Synologys retningslinjer for garantier, kan du lese [denne artikkelen](#).

4.5 Få informasjon, hjelp og service

Synology publiserer mye forskjellig støttedokumentasjon.

I [Kunnskapsbasen](#) finner du nyttige artikler under [Hjelp](#) og [vanlige spørsmål](#), samt [videoveiledninger](#) med nyttige og trinnvise fremgangsmåter.

Du finner også [brukerveiledninger](#), [løsningveiledninger](#), [brosjyrer](#) og [hvitebøker](#). Erfarne brukere og administratorer finner svar og veiledning i [utviklerveiledningene](#).

Har du et problem som du ikke finner en løsning på i den offisielle dokumentasjonen? Søk i hundrevis av svar fra brukere og støttepersonale i [Synology Community](#), eller kontakt [Synologys tekniske støtte](#) via nettskjema, e-post eller telefon.

SYNOLOGY, INC. LISENSAVTALE FOR SLUTTBRUKERE

VIKTIG – LES NØYE: DENNE LISENSAVTALEN FOR SLUTTBRUKERE («EULA») ER EN JURIDISK BINDEND E AVTALE MELLOM DEG (ENTEN EN ENKELTPERSON ELLER EN JURIDISK ENHET) OG SYNOLOGY, INC. («SYNOLOGY») ANGÅENDE SYNOLOGY-PROGRAMVAREN SOM ER INSTALLERT PÅ SYNOLOGY-PRODUKTET SOM DU HAR KJØPT («PRODUKTET»), ELLER LASTET NED PÅ LOVLIG VIS FRA WWW.SYNOLOGY.COM ELLER VIA ANDRE KANALER SOM SYNOLOGY HAR GJORT TILGJENGELIG («PROGRAMVAREN»).

DU GODTAR Å VÆRE BUNDET AV BETINGELSENE I DENNE EULA VED Å BRUKE PRODUKTENE SOM INNEHOLDER PROGRAMVAREN, INSTALLERE PROGRAMVAREN PÅ PRODUKTENE ELLER EN ENHET SOM ER TILKOBLET PRODUKTENE. HVIS DU IKKE GODTAR VILKÅRENE I DENNE EULA, MÅ DU AVSTÅ FRA Å BRUKE PRODUKTET MED PROGRAMVAREN ELLER LASTE NED PROGRAMVAREN FRA WWW.SYNOLOGY.COM ELLER VIA EN ANNEN KANAL SOM SYNOLOGY HAR GJORT TILGJENGELIG. DU KAN I STEDET RETURNERE PRODUKTET TIL FORHANDLEREN DU KJØPTE DET FRA, OG BLI REFUNDERT I SAMSVAR MED FORHANDLERENS GJELDENE RETNINGSLINJER FOR RETUR.

Del 1. Begrenset programvarelisens. I henhold til betingelsene i denne EULA gir Synology deg en begrenset, ikke-eksklusiv, ikke-overførbar, personlig lisens for installasjon, kjøring og bruk av én kopi av Programvaren lastet inn på Produktet eller på enheten din som er koblet til Produktet, og kun i forbindelse med din autoriserte bruk av Produktet.

Del 2. Dokumentasjon. Du kan lage og bruke et rimelig antall kopier av enhver dokumentasjon som følger med Programvaren, forutsatt at slike kopier kun vil bli brukt for interne forretningsformål og ikke skal gjenpubliseres eller redistribueres (enten i papirkopi eller elektronisk form) til noen tredjepart.

Del 3. Sikkerhetskopiering. Du kan lage et rimelig antall kopier av Programvaren, men kun for sikkerhetskopierings- og arkiveringsformål.

Del 4. Oppdateringer. Enhver programvare som Synology leverer til deg, eller som Synology gjør tilgjengelig på nettstedet sitt på www.synology.com («Nettstedet») eller via en annen kanal som tilbys av Synology og som oppdaterer eller supplerer den originale programvaren, er underlagt denne EULA, med mindre det følger med separate lisensvilkår for de aktuelle oppdateringene eller supplementene, for da skal disse adskilte vilkårene være overordnet.

Del 5. Lisensbegrensninger. Lisensen som settes frem i del 1, 2 og 3 gjelder kun til den grad at du har bestilt og betalt for Produktet og fastsetter helheten av rettighetene dine med hensyn til Programvaren. Synology forbeholder seg alle rettigheter ikke spesifikt gitt i EULA. Uten å begrense det forutgående skal du ikke gi tredjeparter godkjenning eller tillatelse til å: (a) bruke Programvaren i noen annen hensikt enn i forbindelse med Produktet, (b) lisensiere, distribuere, lease, leie, låne, overføre, tildele eller på annen måte avhende programvaren, (c) omvendt konstruere, dekompile, demontere eller prøve å avdekke kildekoden til, eller forretningshemmeligheter forbundet med, Programvaren, unntatt og kun i den grad det er uttrykkelig tillatt i gjeldende lov til tross for denne begrensningen, (d) tilpasse, modifisere, endre, oversette eller lage noen avledede arbeider av Programvaren, (e) fjerne, endre eller dekke til merknaden om opphavsrett eller andre rettighetsmerknader på Programvaren eller Produktet, eller (f) omgå eller prøve å omgå metoder anvendt av Synology for å kontrollere tilgang til komponentene, egenskapene eller funksjonene til Produktet eller Programvaren. Underlagt begrensningene som er spesifisert i denne del 5, er det ikke forbudt å tilby tjenester som blir vertet av Synology NAS-server til en tredjepart for kommersielle formål.

Del 6. Åpen kilde. Programvaren kan inneholde komponenter lisensiert til Synology under GNU General Public License («GPL-komponenter»), tilgjengelig på <http://www.gnu.org/licenses/gpl.html>. Betingelsene i GPL gjelder kun med hensyn til GPL-komponentene i den grad at denne EULA er i konflikt med betingelsene i GPL med hensyn til din bruk av GPL-komponentene, og i så tilfelle sier du deg enig i å være bundet av GPL med hensyn til din bruk av slike komponenter.

Del 7. Kontroll. Synology har rett til å kontrollere ditt samsvar med betingelsene i denne EULA. Du aksepterer å gi Synology rett til tilgang til dine lokaler, utstyr, bøker, fortegnelser og dokumenter og på andre måter i rimelig grad å samarbeide med Synology for å gjennomføre en slik kontroll utført av Synology eller deres representanter med autorisasjon fra Synology.

Del 8. Eierskap. Programvaren er en verdifull eiendel for Synology og deres lisensgivere, beskyttet av opphavsrett og andre lover og reguleringer for immaterielle rettigheter. Synology eller deres lisensgivere eier alle rettigheter, titler og interesser i og til programvaren, inkludert, men ikke begrenset til, opphavsrett og andre immaterielle rettigheter.

Del 9. Begrenset garanti. Synology tilbyr en begrenset garanti om at Programvaren i hovedtrekk vil være i overensstemmelse med Synologys publiserte spesifikasjoner for Programvaren dersom de eksisterer, eller som på annen måte fremstilt på Nettstedet, i perioden som kreves i henhold til lokal lovgivning. Synology vil i kommersielt rimelig grad og i henhold til Synologys suverene beslutningsrett enten korrigere enhver slik manglende konformitet i Programvaren eller erstatte enhver Programvare som ikke er i overensstemmelse med den foregående garantien, forutsatt at du melder fra skriftlig til Synology om slik manglende overensstemmelse innen garantiperiodens utløp. Ovennevnte garanti gjelder ikke uoverensstemmelser forårsaket av: (w) bruk, reproduksjon, distribusjon eller publisering som ikke er i overensstemmelse med denne EULA, (x) enhver egentilpasning, modifisering eller annen endring av Programvaren av noen andre enn Synology, (y) kombinerings av Programvaren med produkter, tjenester eller andre elementer levert av noen andre enn

Synology eller (z) din manglende overholdelse av denne EULA.

Del 10. Støtte. I løpet av perioden spesifisert i Del 9, vil Synology gi deg tilgang til støttetjenestene. Etter den aktuelle periodens utløp vil støtte for Programvaren være tilgjengelig fra Synology etter skriftlig forespørsel.

Del 11. Begrensning av garantiansvar. UNNTATT SOM UTTRYKKELIG FORKLART OVENFOR LEVERES PROGRAMVAREN «SOM DEN ER» OG MED ALLE FEIL. SYNOLOGY OG DERES LEVERANDØRER FRASIER SEG HERVED ALT ANNET GARANTIANSVAR, UTTRYKT, UNDERFORSTÅTT OG LOVFESTET, ENTEN MED RETTLIG GRUNNLAG ELLER IKKE, INKLUDERT, MEN IKKE BEGRENSET TIL, UNDERFORSTÅTTE GARANTIER FOR OMSETTELIGHET, EGNETHET FOR ET BESTEMT FORMÅL ELLER BRUK, RETT OG UKRENKELIGHET, MED HENSYN TIL PROGRAMVAREN. UTEN Å LEGGE BEGRENSNINGER PÅ DET FOREGÅENDE GARANTERER SYNOLOGY IKKE AT PROGRAMVAREN VIL VÆRE UTEN FEIL, VIRUSER ELLER ANDRE DEFEKTER.

Del 12. Ansvarsfraskrivelse ved visse skader. UNDER INGEN OMSTENDIGHETER SKAL SYNOLOGY ELLER DERES LISENSGIVERE HOLDES ANSVARLIG FOR TILFELDIGE, INDIREKTE, SPEIELLE, STRAFFBARE SKADER, FØLGESKADER ELLER LIGNENDE SKADER ELLER ANSVAR OVERHODET (INLKUDERT, MEN IKKE BEGRENSET TIL TAP AV DATA, INFORMASJON, FORTJENESTE, PROFITT ELLER FORRETNINGER) SOM FØLGE AV ELLER I FORBINDELSE MED BRUKEN AV, ELLER MANGLENDE MULIGHET TIL Å BRUKE, PROGRAMVAREN ELLER PÅ ANNEN MÅTE UNDER ELLER I FORBINDELSE MED DENNE EULA, ENTEN BASERT PÅ KONTRAKT, SKADEVOLDENE FORHOLD (INKLUDERT UAKTSOMHET), STRENGT ANSVAR ELLER ANNEN TEORI, SELV OM SYNOLOGY ER GJORT KJENT MED MULIGHETENE FOR SLIKE SKADER.

Del 13. Begrensning av ansvar. SYNOLOGY OG DETS LEVERANDØRERS ANSVAR SOM FØLGE AV ELLER I FORBINDELSE MED BRUKEN AV, ELLER MANGLENDE MULIGHET TIL Å BRUKE, PROGRAMVAREN ELLER PÅ ANNEN MÅTE ELLER I FORBINDELSE MED DENNE EULA ELLER PROGRAMVAREN, ER BEGRENSET TIL DET BELØPET SOM DU FAKTISK BETALTE FOR PRODUKTET, UTEN HENSYN TIL OMFANGET AV SKADER SOM PÅFØRES ENTEN BASERT PÅ KONTRAKT, SKADEVOLDENDE FORHOLD (INKLUDERT UAKTSOMHET), STRENGT ANSVAR ELLER ANNEN TEORI. Den forutgående fraskrivelsen av garantiansvar, fraskrivelsen av ansvar for visse skader og begrensning av ansvar skal gjelde i den grad det er tillatt ifølge gjeldende lovgivning. Lovene i enkelte stater/jurisdiksjoner tillater ikke ekskludering av underforståtte garantier eller ekskludering eller begrensning av visse skader. I den grad disse lovene gjelder for denne EULA, kan det være at ekskluderingene og begrensningene som er fremsatt ovenfor, ikke gjelder for deg.

Del 14. Eksportrestriksjoner. Du aksepterer at Programvaren er underlagt amerikanske eksportrestriksjoner. Du aksepterer å overholde alle gjeldende lover og forskrifter som gjelder for Programvaren, inkludert uten begrensning US Export Administration Regulations (amerikanske eksportforskrifter).

Del 15. Opphør. Synology kan avslutte denne EULA, dersom du ikke overholder betingelsene heri, uten hensyn til andre rettigheter. I et slikt tilfelle må du slutte å bruke Programvaren og ødelegge alle kopier av Programvaren og alle dens bestanddeler.

Del 16. Tildeling. Du kan ikke overføre eller tildele rettighetene dine under denne EULA til noen tredjepart, med unntak av det forhåndsinstallerte i Produktene. Enhver slik overføring eller tildeling bryter med betingelsene fremsatt i det forutgående, og blir slik å regne som ugyldig.

Del 17. Gjeldende lov. Med mindre det er uttrykkelig forbudt i lokale lover, er denne EULA styrt av og utformet i henhold til lovene i landet der Synology Inc. driver sin virksomhet, uten hensyn til rettsprinsipper som bestrider dette.

Del 18. Konfliktløsning. Enhver konflikt, tvist eller krav som tar utgangspunkt i, eller er relatert til, denne EULA, vil bli utelukkende og endelig løst ved meklings utført av tre nøytrale meklere i overholdelse med prosedyrene og reglene i landet hvor Synology Inc. ble organisert. I slike saker skal meklingsbegrensningen til konflikten mellom deg og Synology. Meklingen, eller deler av den, skal ikke slås sammen med annen meklingsbegrensning og skal ikke utføres som gruppesøksmål. Meklingen skal finne sted i Taipei, og meklingsprosedyrene skal foregå på engelsk, eller, dersom begge parter er enige om det, på mandarinkinesisk. Meklingsløsningen skal være endelig og bindende for partene og kan håndheves i enhver domstol med domsmakt. Du forstår at i fravær av denne bestemmelsen ville du hatt rett til å kreve rettsforhandlinger foran en domstol med en slik konflikt, tvist eller krav, inkludert retten til å føre gruppesøksmål, og du fraskriver deg eksplisitt og bevisst disse rettighetene og aksepterer å løse enhver konflikt gjennom bindende meklingsbegrensning i overensstemmelse med bestemmelsene i denne Del 18. Ingenting i denne delen skal hindre eller begrense Synology i å søke rettslige pålegg eller andre slike rettigheter og oppreisninger, som er tillatt ved lov eller billighetserstatning for noen som helst faktiske eller truende brudd på bestemmelser i denne EULA vedrørende Synologys intellektuelle eiendomsrettigheter.

Del 19. Advokathonorarer. I alle meklingsbegrensninger, forhandlinger eller andre juridiske handlinger eller prosedyrer for å hevde rettigheter eller søke oppreisning under denne EULA vil den seirende part ha rett til å få dekket kostnader og rimelige advokathonorarer, i tillegg til andre oppreisninger som den kan ha rett på.

Del 20. Ugyldighet og atskillelse. Dersom noen bestemmelser i denne EULA kjennes ugyldig, ulovlig eller ikke-håndhevbar av en domstol i en rettmessig jurisdiksjon, vil den resterende part av denne EULA gjelde og være fullt og helt håndhevbar.

Del 21. Hele avtalen. Denne EULA inneholder hele avtalen mellom Synology og deg med hensyn til Programvaren og tema for denne avtalen, og erstatter alle tidligere og samtidige forståelser og avtaler, enten muntlige eller skriftlige. Ingen tillegg,

endringer eller avkall på noen av bestemmelsene i denne EULA vil være gyldige, med mindre de er fremholdt i skriftlig form og signert av parten som skal bindes av dem.

SYNOLOGY, INC. BEGRENSET PRODUKTGARANTI

DENNE OVERSETTELSEN ER BARE TIL INFORMASJON. VED EVENTUELLE AVVIK GJELDER DEN ENGELSKE VERSJONEN.

DENNE BEGRENSEDE GARANTIEN («GARANTIEN») GJELDER FOR PRODUKTENE (SOM DEFINERT NEDENFOR) TIL SYNOLOGY, INC. OG DERES TILKNYTTETE SELSKAPER, INKLUDERT SYNOLOGY AMERICA CORP. (SAMLET OMTALT SOM «SYNOLOGY»). VED Å ÅPNE PAKKEN SOM INNEHOLDER OG/ELLER BRUKE PRODUKTET, AKSEPTERER DU OG SIER DEG ENIG I Å VÆRE BUNDET AV BETINGELSENE I DENNE GARANTIEN. VÆR OPPMERKSOM PÅ AT DENNE BEGRENSEDE GARANTIEN IKKE GJELDER FOR PROGRAMVAREN SOM FINNES I PRODUKTENE, SOM ER UNDERLAGT SLUTTBRUKERAVTALEN, OG AT SYNOLOGY FORBEHOLDER SEG RETTEN TIL Å GJØRE JUSTERINGER OG/ELLER ENDRINGER I DENNE PRODUKTGARANTIEN FRA TID TIL ANNET UTEN VARSEL. DERSOM DU IKKE AKSEPTERER BETINGELSENE I DENNE GARANTIEN, MÅ DU IKKE BRUKE PRODUKTET. I STEDET MÅ DU RETURNERE PRODUKTET TIL FORHANDLEREN HVOR DU KJØPTE DET, FOR EN REFUSJON I HENHOLD TIL FORHANDLERENS GJELDENE RETURPRAKSIS.

VÆR OPPMERKSOM PÅ AT STØTTE FOR SYNOLOGY-GARANTI IKKE ER TILGJENGELIG I ALLE LAND, OG AT SYNOLOGY KAN AVSLÅ STØTTE FOR DENNE BEGRENSEDE GARANTIEN HVIS DU BER OM SLIK STØTTE I ET ANNET LAND ENN DER DU OPPRINNELIG KJØPTE PRODUKTET. LANDET DER PRODUKTET OPPRINNELIG BLE KJØPT, BESTEMMES PÅ GRUNNLAV AV SYNOLOGYS INTERNE REGISTRE.

Lokale lover om forbrukerbeskyttelse. For forbrukere som er dekket av gjeldende lokale lover og forskrifter om forbrukerbeskyttelse, gjelder rettighetene som tildeles her i tillegg til alle rettigheter og rettsmidler som er angitt i slike lover og forskrifter om forbrukerbeskyttelse.

Del 1. Produkter

(a) «Produkter» refererer til nye produkter eller overhalte produkter.

(b) «Nytt produkt» betyr det Synology-merkede maskinvareproduktet og Synology-merkede tilbehør som fulgte med i originalpakken som kunden kjøpte fra en autorisert Synology-distributør eller -forhandler. Du kan se våre «Nye produkter» på [Status for produktstøtte](#).

(c) «Overhalt produkt» betyr alle Synology-produkter som har blitt overhalt av Synologys tilknyttede selskaper eller en autorisert Synology-distributør eller -forhandler, og det inkluderer ikke de som selges «som de er» eller med «ingen garanti».

(d) «Reservedel» betyr alle deler, tilbehør, komponenter og annet utstyr som er installert eller integrert i eller festet til produktet.

(e) Andre definisjoner: «Kunden» viser til personen eller enheten som opprinnelig kjøpte Produktet fra Synology eller en autorisert Synology-distributør eller -forhandler; «Nettbutikk» viser til en nettbutikk som drives av Synology eller Synologys tilknyttede selskaper; «Programvare» viser til Synologys opphavsrettsbeskyttede programvare som følger med når en Kunde kjøper Produktet, lastes ned av Kunden fra Nettstedet eller forhåndsinstalleres på Produktet av Synology, og inkluderer all fastvare, tilhørende medier, bilder, animasjoner, video, lyd, tekst og tilleggsprogrammer som er innebygd i programvaren eller Produktet, samt alle oppdateringer eller oppgraderinger av denne programvaren.

Del 2. Garantiperiode

(a) «Garantiperiode»: Garantiperioden starter på kjøpsdatoen som vises på kjøpskvitteringen eller fakturaen som Kunden skal vise frem, og slutter dagen etter siste dag i Garantiperioden for alle nye produkter. Du kan finne informasjon om garantiperioden for hvert nye produkt på [Status for produktstøtte](#). For reservedeler er garantiperioden ved normal bruk ett år (fem år for systemdisker) fra datoen produktet ble kjøpt. For overhalte produkter eller reparerte deler er garantiperioden det som gjenstår av garantiperioden til produktet som de erstatter, eller ni (90) dager fra datoen da produktet ble erstattet eller reparert, avhengig av hvilken periode som er lengst. Ovennevnte garantiperioder gjelder ikke for produkter som er merket som solgt «som de er» eller med «ingen garanti». Hvis en gyldig kvittering for kjøp av produktet vårt eller produktfaktura ikke fremvises, eller tilsynelatende er feilaktig eller forfalsket, skal garantiperioden for det fremviste produktet starte fra produksjonsdatoen i samsvar med Synologys interne journaler.

(b) «Utvidet garantiperiode»: For kunder som kjøper de valgfrie tjenestene EW201/EW202 eller Utvidet garanti Plus for nye produkter spesifisert i del 1 (b), vil garantiperioden forlenges med to år. For EW201/EW202 kan du se gjeldende produktmodeller og tilgjengelige regioner på [EW201/EW202 Utvidet garanti](#). For Utvidet garanti Plus kan du se gjeldende produktmodeller og tilgjengelige regioner på [Utvidet garanti Plus](#). Kunden kan kun velge en av de valgfrie tjenestene.

(c) «Umiddelbart opphør av garantiperioden»: For Synology-diskprodukter vil garantiperioden opphøre umiddelbart etter at en av følgende situasjoner oppstår: (a) for solid-state-disker: når [levetidssindikatoren](#) er lik eller overskrider grensen som er angitt i produktspesifikasjonen for disken som fulgte med produktet, (b) for alle diskprodukter: når den registrerte temperaturen er lik eller overskrider diskens driftstemperaturgrense, som er angitt i produktspesifikasjonene som fulgte

med produktet.

Del 3. Begrenset garanti og oppreisninger

3.1 Begrenset garanti. Under betingelsene fremsatt i del 3.2, garanterer Synology overfor Kunden at alle Produkter (a) er fri for materielle defekter i utførelse og (b) ved normal bruk i all hovedsak vil yte i overensstemmelse med Synologys publiserte spesifikasjoner for Produktet under Garantiperioden. En slik begrenset garanti skal ikke gjelde for Programvaren som finnes i produktet eller kjøpes av kunden, som er underlagt sluttbrukeravtalen (EULA) som er vedlagt Produktet. Synology gir ingen garanti for overhalte produkter som selges «som de er» eller med «ingen garanti».

Den ovennevnte begrensede garantien er ikke overførbar og gjelder kun de kundene som kjøper produkter direkte fra Synologys tilknyttede selskaper, forhandlere og distributører som Synology har autorisert. Garantien som er angitt her, vil opphøre når kunden selger eller overfører produktet til en tredjepart.

3.2 Ekskluderinger. De foregående garantiene og garantiforpliktelsene gjelder ikke for Produkter som (a) har vært installert eller brukt på en måte som ikke er spesifisert eller beskrevet i Produktet, spesifikasjonene eller tilhørende dokumenter, eller har blitt misbrukt, mishandlet eller skadet på noen måte, (b) har blitt skadet som følge av uhell, brann, kontakt med væske, jordskjelv, annen ekstern faktor eller bruk av produktet i et uegnet miljø, (c) har blitt demontert uten godkjenning fra Synology, eller (d) har kosmetiske skader forårsaket av normal slitasje eller på annen måte som følge av Produktets normale aldringsprosess, inkludert, men ikke begrenset til riper, bulker og ødelagt plast på porter, med mindre svikten har oppstått som følge av en defekt i materialer eller utførelse, (e) ikke kan identifiseres fordi serienummeret er fjernet fra Produktet eller gjort uleselig, (f) er skadet eller ikke fungerer som det skal, fordi Kunden ikke utfører korreksjoner, endringer, forsterkninger, forbedringer eller andre oppdateringer som gjøres tilgjengelig for Kunden av Synology, eller fordi Kunden implementerer, installerer eller bruker korreksjoner, modifiseringer, forsterkninger, forbedringer eller andre oppdateringer som gjøres tilgjengelig av en tredjepart, (g) er skadet eller inkompatibelt eller ikke fungerer som det skal, fordi det er installert eller brukt sammen med enheter som ikke er levert av Synology, annet enn den maskinvare, programvare eller annet tilbehør som Produktet er designet for.

Vær oppmerksom på at hver av situasjonene som er beskrevet ovenfor, er underlagt inspeksjon og verifisering av produktets utseende og funksjoner utført av Synology. Synology kan nekte å tilby garanti tjenester, inkludert, men ikke begrenset til produktreparasjon, teknisk støtte og produkterstatning som beskrevet i del 3.3, for alle produkter som faller inn under situasjonene ovenfor.

3.3 Garantistøtte og eksklusiv oppreisning. Dersom Kunden melder fra om manglende overensstemmelse med noen av garantiene som er fremholdt i del 3.1 innen den gjeldende Garantiperiodens utløp på en slik måte som fremholdt nedenfor, vil Synology, ved bekreftelse på den manglende overensstemmelse, etter Synologys eget forgodtbefinnende: (a) forsøke innenfor rimelige kommersielle rammer å reparere Produktet, b) gi teknisk støtte eller (c) erstatte det ikke-overensstemmende Produktet eller del av det ved retur av hele Produktet i overensstemmelse med del 3.4. Det forutgående oppgir Synologys fullstendige garantiansvar og Kundens eneste og eksklusive oppreisning for ethvert brudd på garantien under del 3.1 eller noen som helst andre defekter eller mangler i Produktet. Kunden vil med rimelighet bistå Synology i diagnose av problemet og bekreftelse av enhver manglende overensstemmelse med Produktet. Vær oppmerksom på at støtten under garantien ikke gjelder redning av dataene som er lagret i Synology-produktet, eller den tilhørende sikkerhetskopien. Kunden skal ta en sikkerhets kopi av de lagrede dataene før produktet returneres til Synology. Synology kan fjerne all informasjon eller data i produktet mens det utfører garanti tjenestene, og skal ikke være ansvarlig for tap av data under prosessen. I tillegg er kunden pålagt å fjerne alt tilbehør som ikke er forhåndsinstallert, for eksempel adapterkort, minne, harddisk eller solid-state-disk, da Synology ikke vil være ansvarlig for tap av ikke-fjernede komponenter som ikke er forhåndsinstallert.

3.4 Retur. For garantikrav må kunden returnere hele produktet til Synology i overensstemmelse med denne del 3.4. Eventuelle returnerte produkter som (a) er demontert (unntatt under veiledning fra Synology), eller (b) ikke kan identifiseres fordi serienummeret er fjernet eller gjort uleselig, eller (c) ble skadet under returforsendelsen på grunn av feil emballering (inkludert, men ikke begrenset til riper og deformasjon), vil bli avvist og returnert til kunden for kundens egen regning. Ethvert Produkt må returneres i samme tilstand som da det ble mottatt fra Synology, til den adressen som er oppgitt av Synology, med returfrakten betalt, i en pakning som er tilstrekkelig til å beskytte innholdet i den. Internasjonal frakt kan være nødvendig avhengig av kundens plassering, og kunden skal være ansvarlig for tollavgifter, klarering og alle andre kostnader knyttet til erstatningstjenesten. Kunden er ansvarlig for forsikring og risiko for tap og/eller skade med hensyn til returnerte enheter inntil de er mottatt av Synology.

3.4.1 Generell erstatningstjeneste. All retur av produkter som kunden gjør under del 3.3, må gjøres i overensstemmelse med Synologys gjeldende erstatningsprosedyrer på det aktuelle tidspunktet med kjøpskvitteringen eller fakturaen. Du kan se mer informasjon om erstatningsprosedyren på [Hvordan sender jeg inn et garantikrav for Synology-produktet mitt?](#)

3.4.2 Utvidet garanti Plus-tjenesten. (Bare aktuelt når kunden kjøper Utvidet garanti Plus)
(a) Standard direkte erstatningstjeneste: Når det gjelder standard direkte erstatningstjeneste, må kunden først returnere det avvikende produktet som er anerkjent av Synology til det angitte returservicesenteret på kundens regning. Erstatningen vil ikke bli sendt før det avvikende produktet er mottatt på Synologys utpekte returservicesenter.

(b) Avansert direkte erstatningstjeneste: Når det gjelder avansert direkte erstatningstjeneste, vil Synology sende erstatningsproduktet til adressen spesifisert av kunden før kunden returnerer det avvikende produktet. Kunden må returnere det avvikende produktet som er anerkjent av Synology til det tilhørende returservicesenteret på kundens regning innen tjueto (28) kalenderdager fra datoen da søknaden ble godtatt, og må gi en kredittkortaotorisasjon for å fungere som sikkerhet. Kredittkortaotorisasjonen vil bli kansellert etter at Synology har mottatt det avvikende produktet returnert av kunden. Hvis kunden ikke har returnert det avvikende produktet innen tjueto (28) kalenderdager, har Synology rett til å kreve sikkerheten i sin helhet fra kundens kredittkort og til å deaktivere alle tjenester knyttet til serienumrene til det avvikende produktet og erstatningen. I tillegg forbeholder Synology seg retten til å nekte å gi relevant teknisk støtte i fremtiden. De nevnte tiltakene skal ikke påvirke Synologys juridiske rettigheter som oppstår som en følge.

3.5 Erstatning av nytt produkt eller overhelt produkt fra Synology. Dersom Synology velger å erstatte et produkt under denne garantien, som fremholdt i del 3.1, vil Synology sende et erstatningsprodukt på Synologys regning med den forsendelsesmetoden som Synology velger, etter mottak av det ikke-overensstemmende produktet i samsvar med del 3.4 og validering fra Synology vedrørende Produktets manglende overensstemmelsen med garantien. Før de Overhulte produktene sendes til Kundene, kontrolleres de for å verifisere at de oppfyller Synologys kvalitetsstandard. Vær oppmerksom på at deler av de Overhulte produktene kan ha flekker, riper eller annen mindre slitasje. I enkelte land kan Synology etter eget skjønn tilby Synology Replacement Service for enkelte produkter. Da vil Synology sende et erstatningsprodukt til kunden før de har mottatt det ikke-overensstemmende Produktet som ble returnert av kunden («Synology Replacement Service»).

3.6 Begrensning av garantiansvar. GARANTIENE, FORPLIKTELSENE OG ERSTATNINGSANSVARET TIL SYNOLOGY OG OPPREISNING TIL KUNDEN SOM FØLGER AV DENNE GARANTIEN, ER EKSKLUSIVE OG ERSTATTER ALLE TIDLIGERE, OG KUNDEN FRITAR HERVED SYNOLOGY FRA ALLE ANDRE GARANTIER, FORPLIKTELSER ELLER GARANTIANSVAR OG FRASIER SEG ALLE ANDRE RETTIGHETER, KRAV OG OPPREISNINGER FRA SYNOLOGY, UTTRYKT ELLER UNDERFORSTÅTT, SOM FØLGER AV LOV ELLER ANNET, FOR PRODUKTET, TILHØRENDE DOKUMENTASJON ELLER PROGRAMVARE OG ENHVER ANNEN VARE ELLER TJENESTE LEVERT UNDER DENNE GARANTIEN, INKLUDERT, MEN IKKE BEGRENSET TIL: (A) UNDERFORSTÅTT GARANTI FOR SALGBARHET ELLER EGNETHET FOR ET BESTEMT FORMÅL ELLER BRUK, (B) UNDERFORSTÅTT GARANTI OM YTELSE VED BRUK I FORRETNINGER OG HANDEL, (C) KRAV OM OVERTREDELSE ELLER UNDERSLAG, ELLER (D) KRAV VED SKADEVOLDENDE FORHOLD (ENTEN BASERT PÅ FORSØMMELSE, STRENGT ANSVAR, PRODUKTANSVAR ELLER ANNEN TEORI). SYNOLOGY GARANTERER IKKE PÅ NOEN MÅTE OG FRASKRIVER SEG SPESIFIKT ETHVERT GARANTIANSVAR SOM GJELDER SIKKERHETEN TIL OG MULIGHETEN FOR TAP AV DATA SOM ER LAGRET PÅ NOE SYNOLOGY-PRODUKT. SYNOLOGY ANBEFALER AT KUNDER TAR PASSENDE FORHOLDSREGLER MED HENSYN TIL SIKKERHETSKOPIERING AV DATAENE SOM LAGRES PÅ PRODUKTET. NOEN STATER/JURISDIKSJONER TILLATER IKKE BEGRENSNINGER I UNDERFORSTÅTTE GARANTIER, SÅ BEGRENNINGENE OVENFOR GJELDER MULIGENS IKKE KUNDEN.

3.7 Begrensninger for Utvidet garanti Plus. (a) Kunden må fullføre kjøpet av Utvidet garanti Plus-tjenesten innen nitti (90) dager etter den opprinnelige kjøpsdatoen for det nye produktet. (b) Siden Synology bare tilbyr Utvidet garanti Plus-tjenesten i enkelte områder, må kunden velge området tjenesten skal aktiveres i under kjøpsprosessen. Hvis kunder ber om Utvidet garanti Plus-tjenesten fra et annet område enn det valgte, kan Synology, etter eget skjønn, velge ikke å tilby Utvidet garanti Plus-tjenesten; (c) Unntak fra dekning: Utvidet garanti Plus-tjenesten gjelder ikke for oversjøiske avdelinger, oversjøiske territorier, oversjøiske autonome regioner og øyer andre enn hovedøyen i landene og regionene.

Del 4. Ansvarsbegrensninger

4.1 Force Majeure. Synology kan ikke holdes ansvarlig for eller anses å bryte eller misligholde denne Garantien på grunn av forsinkelser eller manglende ytelse i henhold til denne Garantien som følge av en årsak eller et forhold som ligger utenfor selskapets rimelige kontroll (inkludert, uten begrensning, handlinger eller manglende handlinger fra Kundens side).

4.2 Ansvarsfraskrivelse ved visse skader. UNDER INGEN OMSTENDIGHETER SKAL SYNOLOGY ELLER DETS LEVERANDØRER HOLDES ANSVARLIG FOR KOSTNADER SOM SKYLDES UHELL, INDIREKTE ÅRSAKER, SÆRTILFELLER, STRAFFBARE HANDLINGER, FØLGESKADER ELLER LIGNENDE SKADER ELLER ANSVAR (INKLUDERT, MEN IKKE BEGRENSET TIL TAP AV DATA, INFORMASJON, FORTJENESTE, PROFITT ELLER FORRETNINGER) SOM FØLGER FRA ELLER ER FORBUNDET MED BRUKEN ELLER MANGLENDE EVNE TIL Å BRUKE PRODUKTET, ENHVER TILHØRENDE DOKUMENTASJON ELLER PROGRAMVARE OG ENHVER ANNEN VARE ELLER TJENESTE SOM TILBYS UNDER DENNE GARANTIEN, ENTEN BASERT PÅ KONTRAKT, SKADEVOLDENDE FORHOLD (INKLUDERT UAKTSOMHET), STRENGT ANSVAR ELLER ANNEN TEORI, SELV OM SYNOLOGY ER INFORMERT OM MULIGHETEN FOR SLIKE SKADER.

4.3 Ansvarsbegrensning. SYNOLOGYS OG DETS LEVERANDØRERS ANSVAR SOM FØLGER AV ELLER ER FORBUNDET MED BRUKEN AV ELLER MANGLENDE EVNE TIL Å BRUKE PRODUKTET, TILHØRENDE DOKUMENTASJON ELLER PROGRAMVARE OG ANDRE VARER OG TJENESTER SOM OMFATTES AV DENNE GARANTIEN, ER BEGRENSET TIL DET BELØPET SOM KUNDEN FAKTISK BETALTE FOR PRODUKTET, UTEN HENSYN TIL OMFANGET AV SKADER SOM KUNDEN KAN PÅFØRES, ELLER OM DET ER BASERT PÅ KONTRAKT, SKADEVOLDENDE FORHOLD (INKLUDERT UAKTSOMHET), STRENGT ANSVAR ELLER ANNEN TEORI. Den

foregående fraskrivelsen av ansvar for visse skader og begrensning i ansvar vil gjelde i hele det omfanget som gjeldende lov tillater. Lovene i noen stater/jurisdiksjoner tillater ikke ekskludering eller begrensninger for visse skader. I den grad disse lovene gjelder for dette Produktet, kan det være at ekskluderingene og begrensningene som er fremsatt ovenfor, ikke gjelder for Kunden.

Del 5. Diverse

5.1 Eiendomsretter. Produktet og enhver medfølgende Programvare og dokumentasjon inkluderer eiendomsrettigheter og immaterielle rettigheter tilhørende Synology og dets tredjepartsleverandører og lisensgivere. Synology forbeholder og reserverer for seg alle rettigheter, eiendomsrettigheter og interesser i de immaterielle rettighetene til Produktet, og ingen eiendomsrettigheter eller eierskap til noen immaterielle rettigheter til eller i Produktet, enhver medfølgende Programvare eller dokumentasjon og enhver annen vare som tilbys under denne Garantien overføres til Kunden under denne garantien. Kunden vil (a) overholde betingelsene til Synology i lisensavtalen for sluttbrukere som følger med all Programvare som tilbys av Synology eller en autorisert Synology-distributør eller -forhandler, og (b) ikke forsøke å foreta omvendt utvikling av Produktet eller komponenter i det eller medfølgende Programvare eller på annen måte stjele, omgå eller bryte noen av Synologys immaterielle rettigheter.

5.2 Overdragelse. Kunden skal ikke overdra noen av sine rettigheter under denne Garantien, direkte, ved bruk av lover eller på annen måte, uten på forhånd å ha innhentet Synologys skriftlige samtykke.

5.3 Ingen tilleggsbetingelser. Unntatt som uttrykkelig tillatt under denne Garantien, vil ingen part være bundet av, og alle parter motsetter seg spesifikt, enhver betingelse eller annen bestemmelse som er i konflikt med bestemmelsene i denne Garantien, som fremsettes av den andre part i en kjøpsordre, ved mottak, akseptering, bekreftelse, i korrespondanse eller på annen måte, med mindre alle parter spesifikt og skriftlig sier seg enig i slike fremsatte bestemmelser. Videre, i tilfelle denne Garantien er i konflikt med noen betingelser i andre avtaler som er inngått mellom partene med hensyn til Produktet, vil denne Garantien gjelde, med mindre den andre avtalen spesifikt nevner hvilke deler av denne Garantien som den erstatter/avløser.

5.4 Gjeldende lov. Så langt lokale lover tillater det, skal denne Garantien være styrt av lovene i delstaten Washington i USA for Kunder som bor i USA, av lovene i Kina (Taiwan) for Kunder som ikke bor i USA, uten hensyn til eventuelle lovprinsipper som hevder det motsatte. FNs 1980-konvensjon for kontrakter for internasjonalt salg av varer eller eventuelle etterfølgende konvensjoner gjelder ikke.

5.5 Konfliktløsning. Enhver uoverensstemmelse, konflikt eller kravfremsettelse som følger av eller er relatert til denne Garantien, Produktet eller tjenestene som tilbys av Synology med hensyn til Produktet eller forholdet mellom Kunder bosatt i USA og Synology, vil løses eksklusivt og endelig gjennom mekling under gjeldende kommersielle regler for American Arbitration Association (det amerikanske forliksrådet), med mindre noe annet er oppgitt nedenfor. Meklingen vil foregå foran én enkelt mekler og vil være begrenset ene og alene til konflikten mellom Kunden og Synology. Meklingen, eller deler av den, skal ikke slås sammen med annen mekling og skal ikke utføres som gruppesøksmål. Meklingen skal foregå i King County, Washington, USA, ved overbringelse og anførsel av dokumenter, per telefon, online eller personlig, slik som det bestemmes av mekler på partenes henstilling. Den seirende parten i enhver mekling eller rettslig konflikt som finner sted i USA eller andre steder, skal motta dekning av alle kostnader og rimelige advokathonorarer, inkludert enhver meklingsavgift som er betalt av den seirende parten. Enhver beslutning fattet gjennom en slik meklingsprosedyre skal være å anse som endelig og bindende, og dommen kan påkalles foran enhver juridisk kompetent domstol. Kunden forstår at i fravær av denne bestemmelsen, ville Kunden hatt rett til å kreve forhandlinger i en slik konflikt, uoverensstemmelse eller kravfremsettelse foran en domstol, inkludert retten til å føre gruppesøksmål, og Kunden fraskriver seg eksplisitt og bevisst disse rettighetene og aksepterer å løse enhver konflikt gjennom bindende mekling i overensstemmelse med bestemmelsene i denne del 5.5. For kunder som er bosatt utenfor USA, vil enhver konflikt, uoverensstemmelse eller kravfremsettelse beskrevet i denne delen endelig løses gjennom mekling gjennomført av tre nøytrale meklere i overensstemmelse med prosedyrene for Kinas voldgiftslover og relaterte håndhevingsregler. Meklingen skal finne sted i Taipei, Taiwan, R.O.C., og meklingsprosedyrene skal finne sted på engelsk, eller, dersom begge parter er enige om det, på mandarin-kinesisk. Meklingsløsningen skal være endelig og bindende for partene og kan håndheves i enhver domstol med domsmakt. Ingenting i denne delen skal hindre eller begrense Synology i forsøk på å søke rettslige pålegg eller andre slike rettigheter og oppreisninger som er tillatt ved lov, eller billighetserstatning for noen som helst faktiske eller truende brudd på bestemmelser i denne Garantien vedrørende Synologys immaterielle rettigheter.

5.6 Advokathonorarer. I hvilke som helst meklinger, forhandlinger eller andre juridiske handlinger eller prosedyrer for å hevde rettigheter eller søke oppreisning under denne Garantien, vil den seirende part være berettiget til å få dekket utgifter og rimelige advokathonorarer, i tillegg til andre oppreisninger som kan være berettiget.

5.7 Eksportrestriksjoner. Du aksepterer at Produktet er underlagt amerikanske eksportrestriksjoner. Du aksepterer å overholde alle gjeldende lover og forskrifter som gjelder for Produktet, inkludert uten begrensning US Export Administration Regulations (amerikanske eksportforskrifter).

5.8 Atskilt ugyldighet. Dersom noen bestemmelser i denne Garantien kjennes ugyldig, ulovlig eller ikke-håndhevbar av en domstol i en rettmessig jurisdiksjon, vil den resterende part av denne Garantien gjelde og være fullt og helt håndhevbar.

5.9 Hele avtalen. Denne Garantien utgjør hele avtalen og avløser/erstatter enhver annen og tidligere avtale mellom Synology og Kunden relatert til herværende emne. Ingen tillegg, endringer eller avkall på noen av bestemmelsene i denne Garantien vil være gyldige, med mindre de er fremholdt i skriftlig form og signert av partene som skal bindes av dem.

5.10 Betaling for og opphør av Utvidet garanti Plus-tjenesten. (a) Etter at Synology har bekreftet innkjøpsordren, skal kunden umiddelbart betale alle skatter og avgifter. Synology forbeholder seg retten til å nekte å tilby Utvidet garanti Plus-tjenesten til kunder som ikke er kvalifisert eller som er under myndighetsalder. (b) Kunden som ikke har brukt Utvidet garanti Plus-tjenesten innen tretti (30) dager etter kjøpet av produktet, kan sende inn en forespørsel om opphør via en forespørsel om teknisk støtte innen tretti (30) dager fra kjøpet.

FCC Declaration of Conformity

This device complies with Part 15 of the FCC Rules. Operation is subject to the following two conditions: (1) this device may not cause harmful interference, and (2) this device must accept any interference received, including interference that may cause undesired operation.

この装置は、クラス A 機器です。この装置を住宅環境で使用すると電波妨害を引き起こすことがあります。この場合には使用者が適切な対策を講ずるよう要求されることがあります。

VCCI - A

Declaration Letter of REACH & RoHS Compliance

About REACH

In June 2007, the European Union Regulation (EC) 1907/2006 concerning the Registration, Evaluation, Authorization and Restriction of Chemicals (REACH) was first released. Under this Regulation, manufacturers are required to gather information on the properties of their chemical substances, which will allow their safe handling, and to register the information to European Chemicals Agency (ECHA). The aim is to improve the protection of human health and the environment through the better and earlier identification of the intrinsic properties of chemical substances.

About RoHS

RoHS Directive (EU Directive 2002/95/EC) was issued in 2002, restricted the use of the six chemicals lead, cadmium, mercury, and hexavalent chromium, as well as flame retardants polybrominated biphenyls (PBBs) and polybrominated diphenyl ethers (PBDEs). Under this directive, manufacturers are required to replace these chemicals in their products with less hazardous alternatives.

Then RoHS 2.0 (Directive 2011/65/EU) has replaced Directive 2002/95/EC since January 3, 2013. In 2015, EU commission publishes Directive (EU) 2015/863 to amend Annex II to EU RoHS 2 (Directive 2011/65/EU) to add 4 phthalates (DEHP, BBP, DBP and DIBP) onto the list of restricted substances from 22 July 2019.

REACH and RoHS Compliance

Synology meets all requirements of the REACH Regulation and is compliant to all implemented RoHS type regulations worldwide. To the best of Synology's knowledge, all Synology products in production (including finished



products, spare parts, and packaging materials) are in compliance with the requirements of the Regulation and/or Directives. Synology continues to monitor, influence, and develop our processes to comply with any proposed changes to the Regulation and/or Directives.